

PLANEAMIENTO ÁREA HUMANIDADES: LENGUA
CASTELLANA

GÁMEZ SOLER GLORIA PAULINA
TORRES BUENAÑOS ASTRID
CARO LUIS ALFONSO
HEREDIA ORDOÑEZ
PÉREZ MARLEDYS
HINESTROZA RÍOS DEICY YOHANA
MARCELA HERMOSA
ANGELY ACOSTA MEDINA

INSTITUCIÓN EDUCATIVA COLEGIO SAN PEDRO CLAVER
PUERTO BOYACÁ
2023

CONTENIDO

	Pág.
1. IDENTIFICACIÓN	4
2. INTRODUCCIÓN	5
3. MODELO PEDAGÓGICO	6
4. DIAGNÓSTICO	8
5. FINES Y OBJETIVOS DEL SISTEMA EDUCATIVO	10
6. JUSTIFICACIÓN	11
7. ESTRUCTURA CONCEPTUAL DEL ÁREA	12
7.1 CONSTRUCCIÓN DE SISTEMAS DE SIGNIFICACIÓN	13
7.2 PROCESOS DE INTERPRETACIÓN Y PRODUCCIÓN DE TEXTOS	15
7.3 PROCESOS CULTURALES Y ESTÉTICOS ASOCIADOS AL LENGUAJE	16
7.4 PRINCIPIOS DE INTERACCIÓN Y PROCESOS CULTURALES IMPLICADOS EN LA ÉTICA DE LA COMUNICACIÓN	17
7.5 PROCESOS DE DESARROLLO DEL PENSAMIENTO	18
8 DESEMPEÑOS DE COMPRENSIÓN	19
9. METODOLOGÍA	63
10. ACTIVIDADES PEDAGÓGICAS COMPLEMENTARIAS	66
11. RECURSOS	67
12. FUNCIONES COGNITIVAS DEL PROCESO COMUNICATIVO	68
13. OPERACIONES MENTALES DEL PROCESO COMUNICATIVO	69
14. ESTÁNDARES CURRICULARES	70
15. CRITERIOS DE EVALUACIÓN Y PROMOCIÓN POR GRADOS	71
16. RELACIÓN OBSERVACIONES Y RECOMENDACIONES	73
17. CUADRO DE RELACIÓN TRANSVERSALIDAD	74
	76

1. IDENTIFICACIÓN

ASIGNATURA: LENGUA CASTELLANA

ÁREA: HUMANIDADES

RESPONSABLES:

GÁMEZ SOLER GLORIA PAULINA

TORRES BUENAÑOS ASTRID

CARO LUIS ALONSO

ORDOÑEZ HEREDIA

PÉREZ MARLEDYS

HINESTROZA RÍOS DEICY

MARCELA HERMOSA

ESPERANZA GUZMÁN

ANGELY ACOSTA MEDINA

LUGAR Y FECHA: PUERTO BOYACÁ, 2023

2. INTRODUCCIÓN

La asignatura de Lengua Castellana está orientada a establecer plenos objetivos, ya que en ella se conjugan todas las áreas del conocimiento, puesto que se considera como el instrumento para el desarrollo de cualquier asignatura, gracias a ella se realiza el proceso de socialización y se entra en contacto con las diversas disciplinas. Dentro de las nuevas visiones pedagógicas, se considera al individuo cognoscente como un ser activo que se apropia y transforma el entorno que le rodea, pero ese apropiamiento de la realidad se logra inicialmente a través del acto comunicativo, acto en el cual interviene la competencia lingüística propia de todo ser humano, comprendida como la capacidad de un oyente ideal, en una situación dada, para actualizar el sistema de reglas, o también como la posibilidad de un sujeto de utilizar el lenguaje para interactuar con otros (Chomsky).

En este caso el mundo se presenta como un hecho social, como hechura de los sujetos que a su vez resultan sujetados por ese mundo que ha sido creado; este conjunto de cambios paradigmáticos en las ciencias sociales se conoce bajo el nombre de giro lingüístico. Desde la praxis, se puede afirmar que, en la actualidad, el interés en la educación se centra en la formación de sujetos integrales que tengan más la capacidad de comprender, interpretar y cambiar su realidad social, que la capacidad de almacenar contenidos puntuales de las diferentes áreas del conocimiento. Acorde con esta tendencia, se ha gestado un cambio en los procesos de evaluación escolar, ya no se trata de determinar cuánto sabe un estudiante, sino por el contrario de comprender cómo significa el mundo y cómo usa el conocimiento. Para esto se requiere propiciar el desarrollo de estrategias cognoscitivas que le permitan, de forma ágil, buscar y ubicar la información que necesite; por tal motivo la importancia recae, entonces, en el uso que los sujetos hagan de los múltiples saberes que han apropiado a lo largo de su vida escolar.

Si se tiene en cuenta los planteamientos de Luís Ángel Baena en relación con el enfoque semántico-comunicativo, la asimilación de la lengua es un proceso de integración progresiva del niño en la comunidad verbal, durante el cual toma conciencia de sí mismo, de la realidad social y cultural a la que pertenece. Este proceso de elaboración de la realidad objetiva, natural y social se asume en términos de categorías conceptuales, pragmáticas y socio-culturales. Es precisamente por esta característica fundamental que el lenguaje puede considerarse como instrumento de interacción y configurador de conocimiento.

Dada la función central que el lenguaje cumple en la vida del hombre como instrumento de somatización de la realidad, la definición de los procesos educativos relacionados con él exige una forma de análisis que integre tanto su estructura y funcionamiento como su función, y dé cuenta de la relación con sus usuarios; por tal motivo, la enseñanza de la lengua debe tener como finalidad el uso de la lengua como instrumento de significación en los procesos cognitivo, comunicativo y estético.

3. MODELO PEDAGÓGICO

La reconceptualización del aprender reafirma los postulados de la pedagogía activa en cuanto da al aprendiz un papel activo a partir del desarrollo de sus capacidades y la satisfacción de necesidades e intereses, y surge entonces el aprendizaje abierto, sin fronteras; el aprendizaje sensible, trascendental; el significativo, sometido al saber y relacionado con el poder hacer.

Por otra parte, el desarrollo humano implica el aprendizaje de saber-ser, saber-hacer, conocer y convivir, para potenciar las capacidades que le permitan a la persona afrontar las diversas situaciones cognitivas, prácticas, afectivas y sociales, como individuo y como integrante de la sociedad. Estos saberes que abarcan conceptos, procedimientos, valores y aptitudes, constituyen el punto de partida de todo aprendizaje hacia la solución de situaciones problemáticas concretas para la comprensión e interpretación del mundo. Así, la noción de aprendizaje está ligada al desarrollo afectivo, relacional y social del individuo. Una opción adecuada para responder a estas situaciones es la de aumentar la autonomía del estudiante en su propio proceso de aprendizaje.

Para definir el modelo pedagógico de la institución Educativa San Pedro Claver, se parte de las características y necesidades propias de los educandos y las familias de la región, teniéndose en cuenta los parámetros de evaluación contemplados en el decreto 1290 y la Ley 1098, Ley de Infancia y Adolescencia.

El modelo pedagógico se define como el paradigma que puede coexistir con otros y que sirve para organizar la búsqueda de nuevos conocimientos en el campo de la pedagogía y como tal pretende responder de manera sistemática y coherente:

¿Qué tipo de ser humano se quiere formar? ¿Con qué experiencias crece y se desarrolla el ser humano? ¿Quién debe impulsar el proceso educativo? ¿Con qué métodos y técnicas puede alcanzarse mayor eficacia? y ¿Cómo se debe evaluar?

Bajo estas connotaciones el modelo claveriano a implementar debe ser un modelo de enseñanza para la comprensión, con enfoque *Humanista*, que permita formar personas mentalmente competentes, libres y responsables, creativas y con excelentes redes de apoyo afectivo; con sentido de pertenencia, valoración y respeto por lo propio y lo ajeno; *basado en las teorías del constructivismo social*, en el que se toma como ideal una formación para la vida a través de un aprendizaje autodirigido, en donde los estudiantes sean capaces de transformar la sociedad y la cultura en la cual se desarrollan; todo desde el enfoque de la teoría del aprendizaje significativo de Ausubel; orientando las acciones de los docentes en *el diseño de un currículo por procesos*, que garantice el *desarrollo de un pensamiento complejo* en los aprendices, ofreciéndoles la posibilidad de acceder a los medios y tecnologías de la información y la comunicación; a la ciencia y la cultura; desde ésta perspectiva el docente desempeña un papel trascendental pues, es él quien diseña y planifica estratégicamente los contenidos del plan de estudios que se han de implementar en el aula, contenidos que se han de monitorear y evaluar constantemente.

Para lograrlo se recomienda la implementación de estrategias como trabajo cooperativo, los Proyectos Pedagógicos de Formación Transversal, que permiten el análisis de la realidad y la selección de unos contenidos interdisciplinarios que facilitan la comprensión y el análisis de la realidad circundante, de esta forma serán los educandos quienes construyan su propio conocimiento, en la medida que aprendan a aprender. La construcción e implementación de los proyectos, debe partir del hecho que el objetivo fundamental de éstos es la evaluación propia de todo el proceso, por lo tanto, ellos deben estar según sus características y metas propias, insertos en cada una de las áreas y como tal formase parte integral de la evaluación.

4. DIAGNÓSTICO

4.1 DEBILIDADES

La Institución Educativa San Pedro Claver del Municipio de Puerto Boyacá, históricamente se ha identificado como una de las más la más importante de la región de la magdalena Medio. Como Institución Educativa, cobija tres jornadas estudiantiles, lo que dificulta un poco la infraestructura, organización y desarrollo de las actividades académicas. Es por eso que, desde hace algunos años, al igual que la mayoría de las instituciones oficiales del país, viene afrontando una situación interna delicada, debido a los altos índices de mortalidad y deserción académica, ítems que se asocian a los bajos resultados de los estudiantes en las pruebas externas; pruebas que en últimas se han convertido en parámetros de medición de la calidad de la educación.

A lo anterior, se le suma la paulatina inversión de valores que se ha venido generando en la mayoría de las familias; inversión que se originó en parte por la desintegración de los hogares, por lo que es muy común encontrar padres de familia desentendidos de sus responsabilidades y que en últimas conlleva a que los estudiantes se sientan más desorientados, desmotivados, faltos de identidad y fácilmente manipulables por los pares, por los medios de comunicación y por las nuevas subculturas que están surgiendo.

4.2 OPORTUNIDADES

A partir de la divulgación de los estándares, se busca que los niños y niñas de Colombia aprendan de verdad; es decir, aprendan lo que tienen que aprender para saber y saber hacer como ciudadanos competentes, que conocen, piensan, analizan y actúan con seguridad dentro de un contexto familiar y social; el estudiante no sólo debe acumular conocimientos, sino que debe aprender lo que le es pertinente para la vida, y de esta manera pueda aplicar estos saberes en su cotidianidad para la solución de problemas nuevos.

El lenguaje, tanto en la Educación Básica como en la Media debe dirigirse a un trabajo fuerte de apropiación y uso de diversas formas de lectura y producción de textos, como un proceso significativo y cultural, en donde se conserve la autonomía individual y la institucional; en cuanto al aspecto gramatical, éste debe tener características de análisis del discurso, sin estudiar oraciones aisladas o en abstracto sino vistas en su relación con otras dentro de un mismo texto o conversación, respetando las necesidades del estudiante y haciendo énfasis en los procesos de significación y de comunicación; por su parte la enseñanza de la literatura tiene como propósito promover el hábito de la lectura, con el fin de estimular en el estudiante la interpretación y el comentario de los textos.

4.3 FORTALEZAS

El educando claveriano por naturaleza es espontáneo, dinámico y comunicativo, se caracteriza por su constante creatividad y participación en actividades que conllevan al análisis y a la crítica, en algunos casos se interesa por la consulta y la lectura recreativa, participa con entusiasmo en las diferentes actividades literarias y artísticas, en la exposición de ideas ya sea en forma oral o escrita, al igual que en la organización y desarrollo de actividades lúdicas; y como todo ser en desarrollo, son niños y jóvenes ávidos de conocimiento que esperan, creen y confían ciegamente en sus docentes..

Partiendo de la anterior realidad se puede decir que el área de lenguaje se convierte en herramienta fundamental para el desarrollo del proceso cognitivo en los estudiantes claverianos, ya que por medio de ella se implementan y se fomentan las habilidades comunicativas de los niños y jóvenes, que en últimas les han de servir para la adquisición y la práctica de los contenidos temáticos de las demás áreas, para la interacción con el contexto que le rodea.

4.4 AMENAZAS

El estudiante claveriano, en su mayoría presentan problemas intrafamiliares, que traen como consecuencias inmediatas obstaculizaciones en el proceso pedagógico; al igual que la mayoría de los niños y jóvenes puerto Boyacenses, los claverianos no escapan a la cruda realidad de la problemática social, en donde un alto porcentaje de los hogares presentan problemas internos de violencia intrafamiliar, inestabilidad económica y familiar; situaciones que de una u otra forma repercuten en el desarrollo cognoscitivo de los educandos, presentándose deficiencias académicas que se manifiestan en: ausencia de actitud crítica, baja comprensión lectora y por ende apatía hacia ésta, poca valoración de la ortografía y la caligrafía, y desconocimiento de algunas estructuras básicas de la lengua, sobre todo en los aspectos semántico y morfosintáctico.

5. FINES Y OBJETIVOS DEL SISTEMA EDUCATIVO

5.1 FINES DE LA EDUCACIÓN

Los fines de la educación colombiana, se fundamenta legalmente en el artículo 5 de la Ley General de Educación.

5.2 OBJETIVOS GENERALES DE LA EDUCACIÓN BÁSICA PARA EL ÁREA

Los Objetivos Generales de la educación básica para el área de lengua castellana, se establecen en el artículo 20 de la Ley General de educación, en los literales a, b, d, e y f.

5.3 OBJETIVOS ESPECÍFICOS DE LA EDUCACIÓN BÁSICA PARA EL ÁREA

Los objetivos específicos de la educación básica secundaria para el área de lengua Castellana, se establecen en el artículo 22 de la Ley General de educación, en los literales a, b, f y n. De igual modo en el artículo 30 se establecen los de la educación media académica en los literales a, d, e, y h.

6. JUSTIFICACIÓN

En los últimos años en las instituciones educativas ha venido cobrando un gran interés por la enseñanza de la lectura y la escritura, porque es, ni más ni menos, que la “contraseña” o “boleta” de entrada para que los educandos se mantengan y progresen en el ambiente escolar, para lo cual se debe buscar que el leer y escribir sea una secuencia necesaria y placentera, de la ampliación y el enriquecimiento de las funciones del lenguaje, que permita afirmar que la escuela le abrió las puertas a la vida.

Por tal motivo la asignatura, está orientada a establecer plenos objetivos, ya que en ella se conjugan todas las áreas del conocimiento, dada su transversalidad, que la convierte en el instrumento para el desarrollo de cualquier asignatura, gracias a ella se realiza el proceso de socialización y se entra en contacto con las demás disciplinas del conocimiento. Además, se debe tener presente que la literatura, como manifestación estética del sentimiento humano es la expresión más elevada de la lengua, en su esencia es pura comunicación y fuente de conocimiento que sirve de puente para el acercamiento entre las culturas.

Es de anotar el papel importante que juega la lengua y el lenguaje en el aprendizaje diario del ser humano, no se pueden confundir, ya que cada uno expresa un significado diferente pero relacionado. Según SCHRAGER: “Lengua es “el sistema de convenciones usado por una comunidad, es decir que toda lengua pertenece, o es patrimonio cultural, de una comunidad humana, (española, inglesa, portuguesa...)”.¹ El lenguaje va más allá de una simple comunicación simbólica, es la identificación de dicha comunicación con el pensamiento y la capacidad de “formular” ese sistema simbólico lingüístico libre y voluntariamente.

Juan Luís Fuentes manifiesta al respecto: “el lenguaje además de ser exclusivamente humano, es el más rico en matices, y el de más uso social. En él está basada la vida de relación a todos los niveles ya sean familiares, cultural, laboral y profesional entre otros.”²

Partiendo de las nuevas reglamentaciones que a educación hacen referencia se ve entonces la necesidad de plantear los contenidos, metodología y sistema de evaluación, para que a través de la práctica comunicativa y permanente de la lecto-escritura, los educandos comprendan que la lengua es la herramienta primordial mediante la cual conocen, simbolizan y comunican la realidad; y es que precisamente las relaciones entre acción, pensamiento y lenguaje han sido objeto de recientes revisiones; incluso, en algún momento se llegó a plantear que los problemas de la Filosofía eran problemas de lenguaje, lo que dio lugar a emprender la tarea de crear un lenguaje ideal que diera cuenta de las discusiones filosóficas.

¹ SCHARAGER, Orlando Luís. Lengua, lenguaje y escolaridad. Bogotá: Panamericana, 1985, p. 79, 80

² FUENTES, Juan Luís. Español para nivel medio. Bogotá: Norma, 1978, p. 24.

7. ESTRUCTURA CONCEPTUAL DEL ÁREA

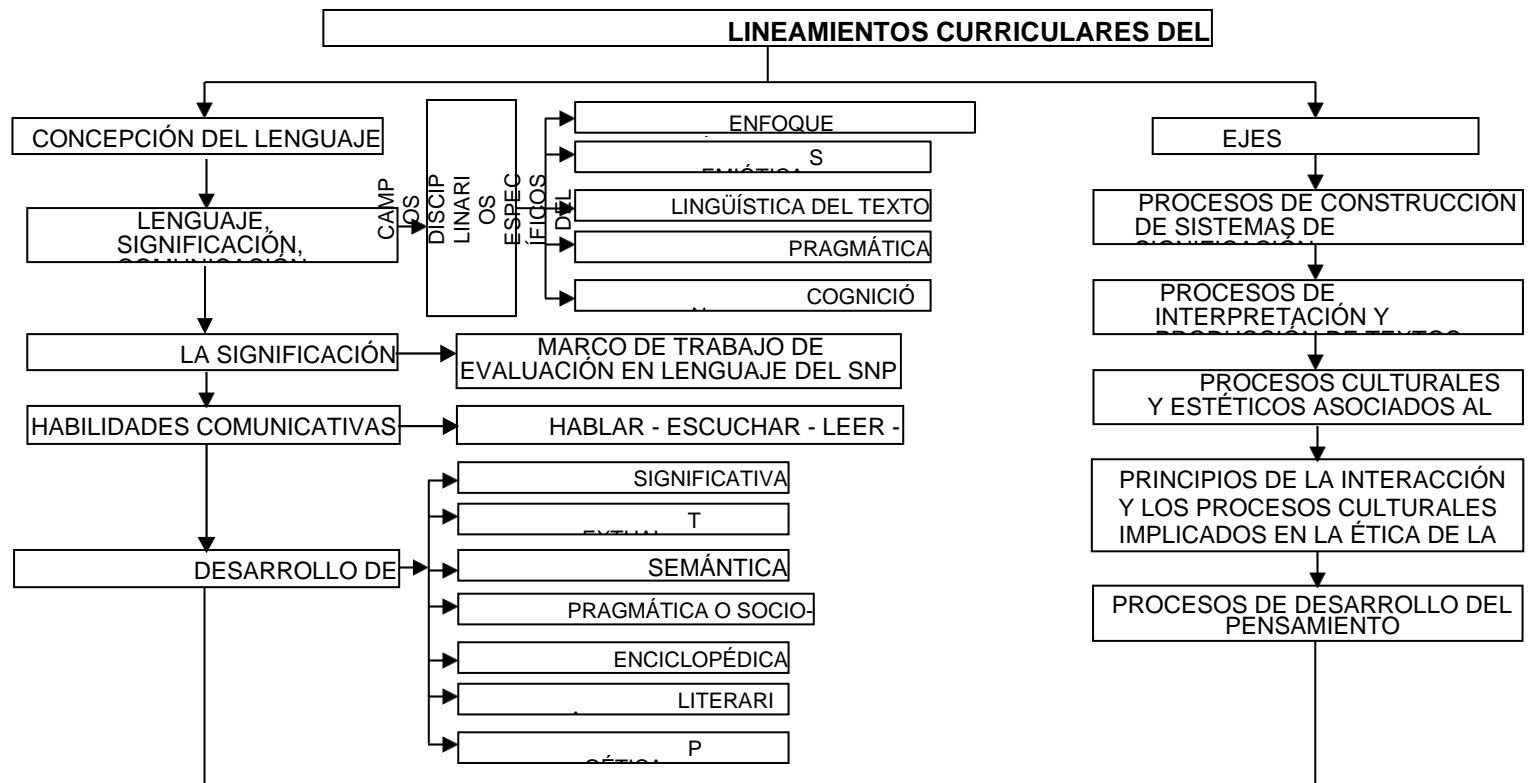

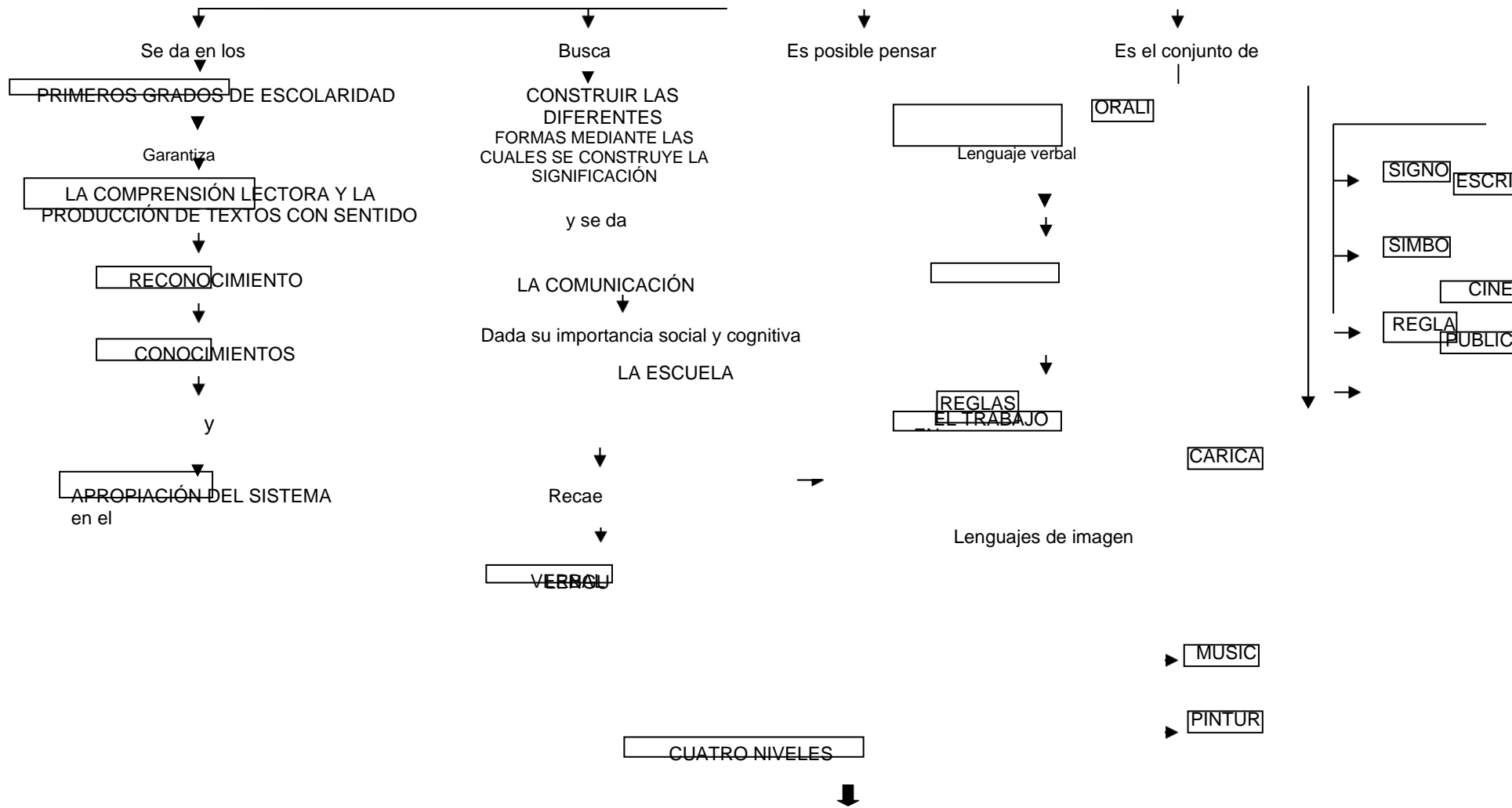

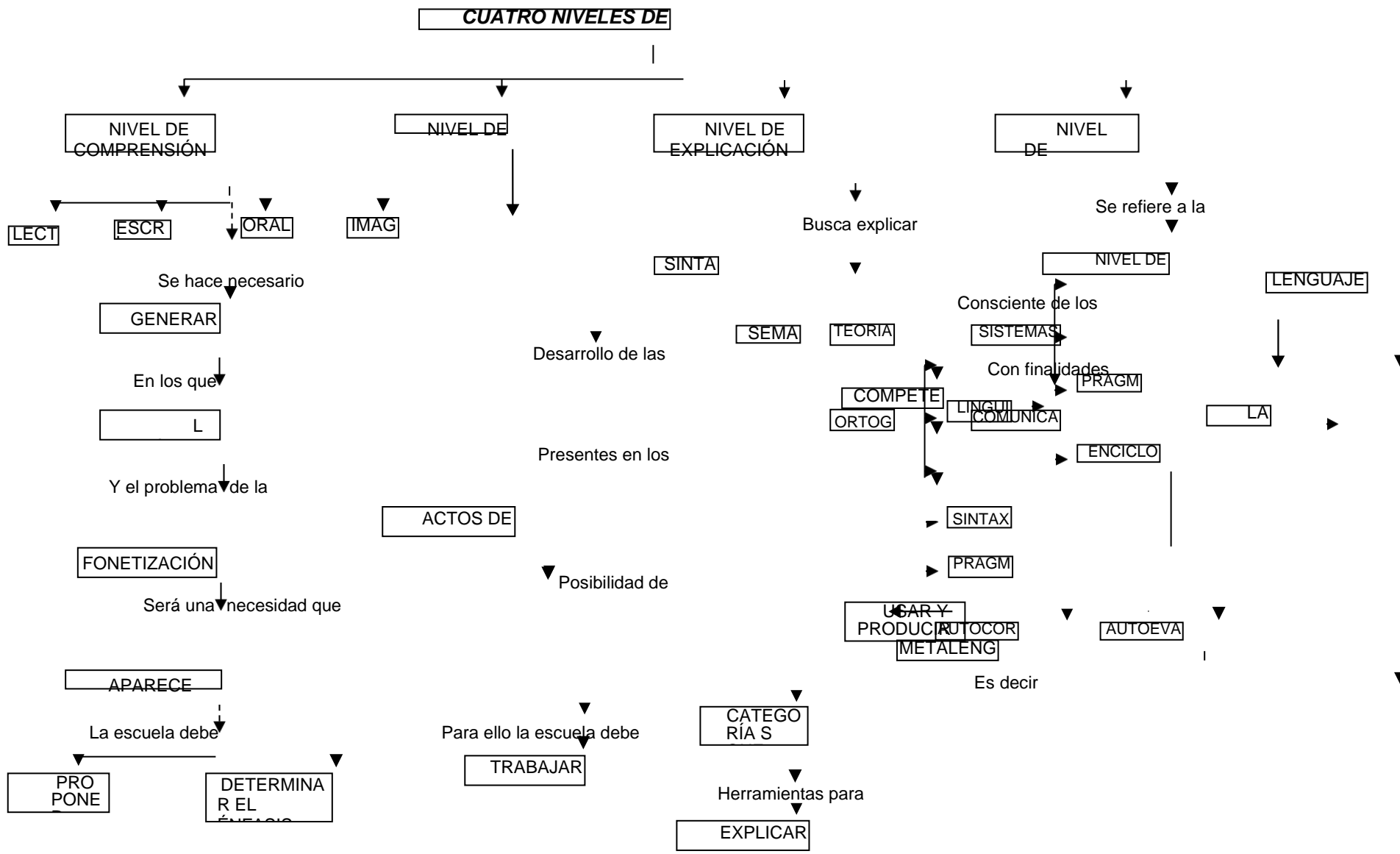

7.2 PROCESOS DE

Los sujetos deben estar en condiciones de

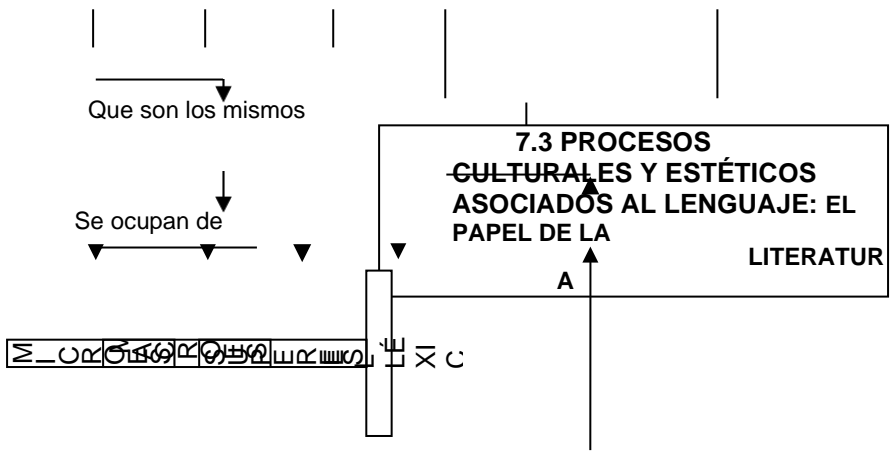
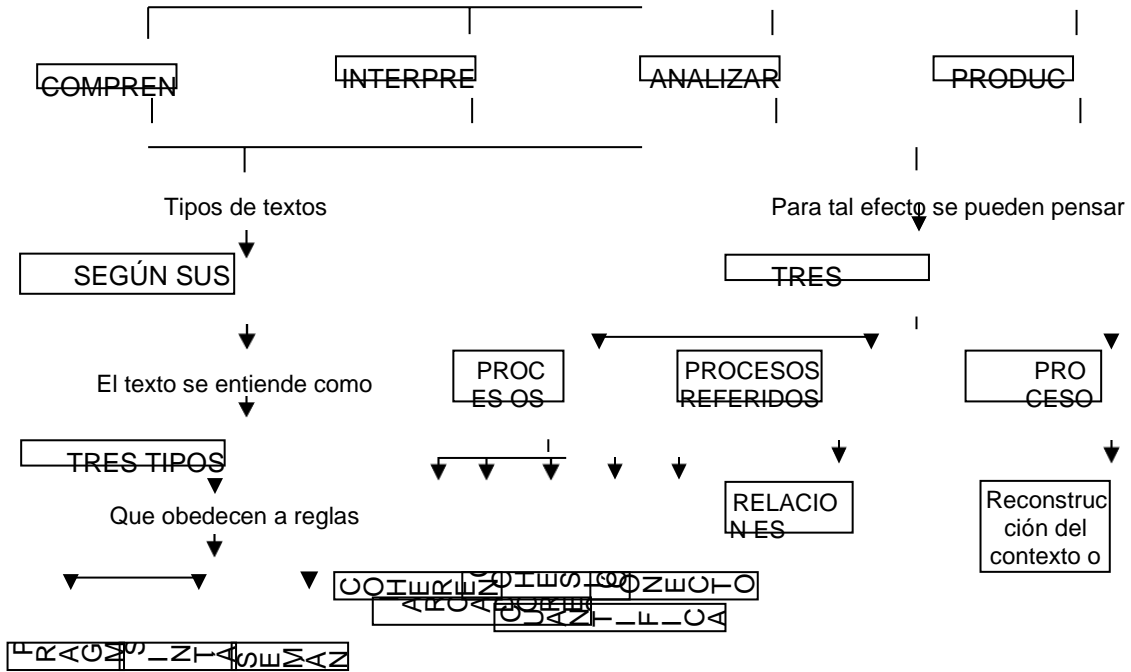

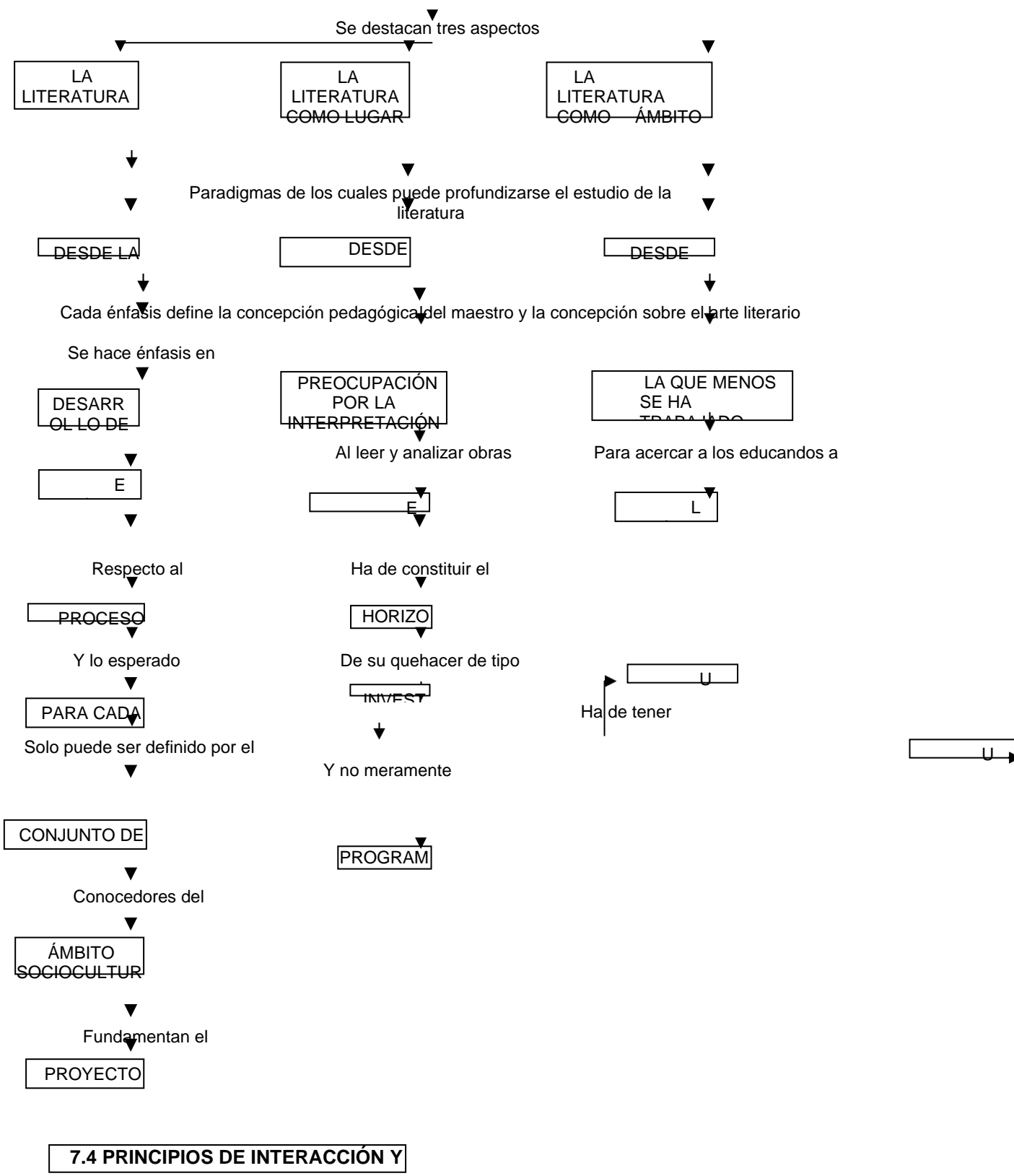

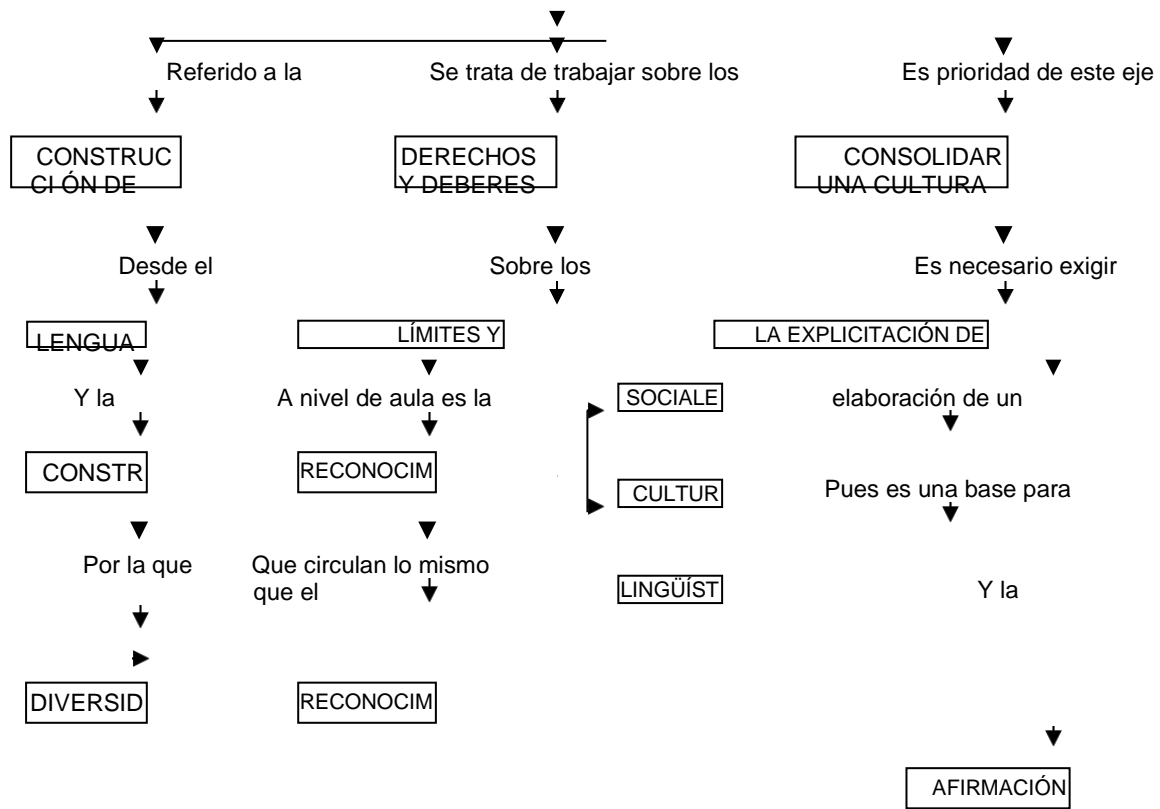

7.5 PROCESOS DE DESARROLLO

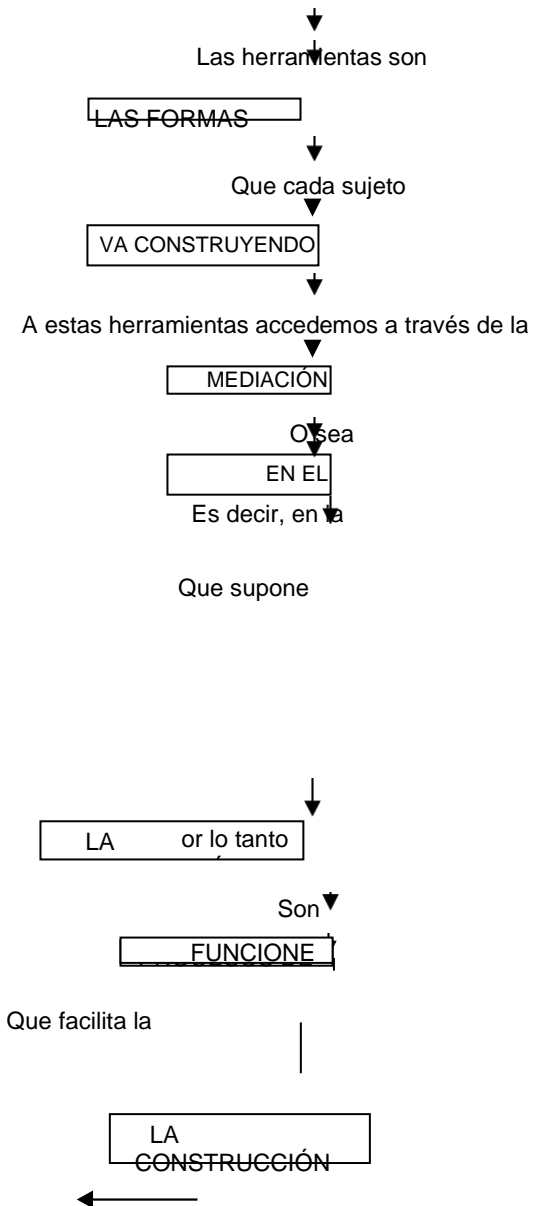
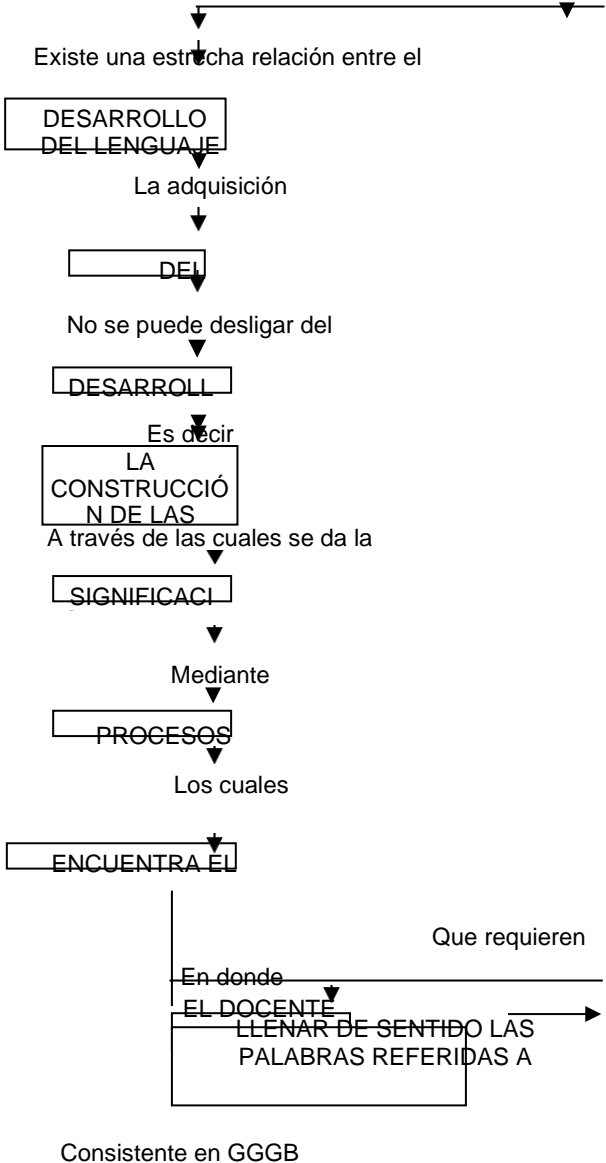

DECONSTRUCCIÓN

UNA SINTAXIS

PLAN DE ÁREA

GRADO PRIMERO

PERIODO: PRIMERO

Estándar específico	DBA	Ejes temáticos	Competencia	Indicador de desempeño	Criterios de evaluación	Articulación con proyectos institucionales
<p>Interpretación producción textual y literaria: Interpretación y producción de textos orales y escritos que respondan a diversas necesidades comunicativas y culturales</p> <p>Ética, medios de Comunicación y otros sistemas simbólicos: Reconozco y comprendo los medios y sistemas de comunicación verbal y no verbal e identificar los roles y elementos en procesos de comunicación</p>	<p>Reconoce en los textos literarios la posibilidad de desarrollar su capacidad creativa y lúdica.</p> <p>Identifica los diferentes medios de comunicación como una posibilidad para informarse, participar y acceder al universo cultural que lo rodea</p>	<p>Preparación pre-escritural dirección en la escritura de las vocales</p> <p>Palabras y oraciones con letras m, p, l, s, t. (vocales Grafías iniciales y finales de las palabras)</p> <p>La historieta, cuento (inicio, nudo y desenlace, título) Descripción oral</p> <p>Tipos de textos (cuentos). (Literatura)</p> <p>Pictogramas: Interpretación de Gráficas Fonemas, Grafemas. Acentos (consonantes: s, Descripción oral (personas).</p>	<p>Gramatical o sintáctica</p> <p>Semántica</p> <p>Pragmática</p>	<p>SUPERIOR</p> <p>Identifica la silueta o el formato de las letras del abecedario y escribe sílabas construyendo palabras sencillas</p> <p>ALTO</p> <p>Reconoce el abecedario y escribe sílabas y palabras.</p> <p>BÁSICO</p> <p>Algunas veces se le dificulta reconocer el abecedario y escribir sílabas y palabras.</p> <p>BAJO</p> <p>Difícilmente reconoce algunas letras del abecedario y le cuesta construir palabras.</p>	<p>Rellena con plastilina las vocales</p> <p>Realiza repetición con las letras correspondientes colorea imágenes y letra</p> <p>Colorea, recorta y pega correctamente la secuencia de una historieta</p> <p>Identifica por medio de imágenes y carteles pictogramas, gráficas de las letras o mensajes.</p>	<p>Cátedra de la paz: Justicia y Derechos Humanos.</p> <p>Proyecto de democracia: Gobierno escolar Formación del estado colombiano Derechos humanos</p> <p>Urbanidad y cívica: Reglas de urbanidad: higiene, presentación personal (porte del uniforme), buenos modales en casa y la escuela.</p> <p>Proyecto PRAE: Reciclaje. -clasificación de residuos sólidos: internos y externos de la institución.</p>

PERIODO: SEGUNDO

Estándar específico	DBA	Ejes temáticos	Competencia	Indicador de desempeño	Criterios de evaluación	Articulación con proyectos institucionales
<p>Interpretación, producción textual y literaria: Interpretación y producción de textos orales y escritos que respondan a diversas necesidades comunicativas y culturales</p>	<p>Comprende diversos textos literarios a partir de sus propias experiencias.</p>	<p>Lectura y escritura de palabras y frases con las letras n, d, c, r y rr.</p> <p>Signos de interrogación. La entrevista. cumplen las señales y símbolos que aparecen en su entorno.</p>	<p>Gramatical o sintáctica</p> <p>Semántica</p>	<p>SUPERIOR</p> <p>El estudiante diferencia poemas y cuentos, recrea sus propios relatos identificando personajes y realiza la descripción de ellos.</p>	<p>Realiza entrevistas teniendo en cuenta sus características a uno de sus compañeros</p> <p>Transcribe textos teniendo en cuenta lo que observa de la escritura original</p>	<p>Proyecto de educación y sexualidad:</p> <p>Autoestima Autoconocimiento Auto control. Autoimagen Autoconfianza</p>
<p>Ética, medios De comunicación y otros sistemas simbólicos: Reconozco y comprendo los medios y sistemas de comunicación verbal y no verbal e identificar los roles y elementos en procesos de comunicación</p>	<p>Analiza algunos elementos constitutivos de textos literarios como personajes, espacios y acciones.</p>	<p>La fábula: estructura, protagonistas y característica</p> <p>Los medios de comunicación: el teléfono, (televisión, radio, periódico)</p> <p>Tipos de lenguaje: escrito, oral y gestual</p> <p>Normas de tránsito</p>	<p>Pragmática</p> <p>Literaria Poética</p>	<p>ALTO</p> <p>comprende poemas y cuentos, recrea sus propios relatos identificando personajes y realiza la descripción de ellos.</p> <p>BÁSICO</p> <p>Algunas veces identifica y diferencia poemas y cuentos, recrea sus propios relatos identificando</p>	<p>Elabora máscara del animal de su fábula favorita</p> <p>Relaciona imágenes con su término correspondiente, une con una línea</p> <p>Expresa por medio de su rostro diversos gestos, observa señales de tránsito (paleta)</p>	<p>Proyecto de manejo del tiempo libre: Rondas y dinámicas infantiles Movimientos corporales (lateralidad).</p> <p>Proyecto de seguridad vial:</p> <p>Señales de tránsito Circuito vial.</p> <p>PABE:</p> <p>Lectura comprensiva.</p>

		Descripción oral (objetos) Signos de Puntuación (punto, coma, dos puntos, interrogación) (literatura).		personajes y realiza la descripción de ellos. BAJO Se le dificulta identificar poemas y cuentos, recrear sus propios relatos identificando personajes y realizando la descripción de ellos.	Ubica los diferentes signos de puntuación en sus transcripciones	
--	--	---	--	---	--	--

PERIODO: TERCERO						
Estándar específico	DBA	Ejes temáticos	Competencia	Indicador de desempeño	Criterios de evaluación	Articulación con proyectos institucionales
<p>Interpretación, producción textual y literaria: Interpretación y producción de textos orales y escritos que respondan a sus necesidades comunicativas y culturales</p>	<p>Reconoce la dirección en que se presentan las palabras en un texto escrito, izquierda a derecha y de arriba hacia abajo.</p>	<p>Fonemas, Grafemas, Combinaciones, Acentos. (consonantes: y, z, x, w, ch, ll, q</p> <p>El artículo La sílaba.</p> <p>Texto narrativo: el diálogo.</p>	<p>Semántica</p> <p>Pragmática</p>	<p>SUPERIOR</p> <p>Revisa, socializa y corrige los escritos, teniendo en cuenta las combinaciones vistas, aspectos gramaticales y ortográficos.</p> <p>ALTO</p> <p>Casi siempre revisa, socializa y corrige los escritos, teniendo en cuenta las combinaciones vistas, aspectos gramaticales y ortográfica</p>	<p>Escribe palabras más compuestas</p> <p>Identifica en palabras que es una sílaba</p> <p>Realiza lecturas cortas y comenta sobre las mismas</p>	<p>Proyecto de Afrocolombianidad: ¿Cómo soy?</p> <p>Proyecto de vida: Valores vitales Profesiones</p>
<p>Ética, medios de Comunicación y otros sistemas simbólicos: Reconozco y comprendo los medios y sistemas de comunicación verbal y no verbal e identifico los roles y elementos en procesos de comunicación</p>	<p>Reconoce que las oraciones habladas y escritas están hechas de palabras separadas.</p> <p>Lee en voz alta y con progresiva fluidez.</p>	<p>palabras derivadas Trabalenguas.</p> <p>Coplas, rimas (Literatura) La onomatopeya: sonidos y movimientos.</p> <p>Signos de Puntuación (admiración) (uso de la b y v</p>	<p>Gramatical o sintáctica</p> <p>Literaria Poética</p>	<p>BÁSICO</p> <p>En ocasiones revisa, socializa y corrige los escritos, teniendo en cuenta las combinaciones vistas, pero se le dificultan algunos aspectos gramaticales y</p>	<p>Escucha trabalenguas (videos)</p> <p>Centro literario en el aula creación de rimas y coplas</p> <p>Combinación de onomatopeyas y signos de admiración</p>	<p>Proyecto de desastre: Rutas de evacuación, señalización y simulacros.</p> <p>PABE: Comprensión lectora</p>

				<p>ortográficos.</p> <p>BAJO</p> <p>Se le dificulta revisar, socializar y corregir los escritos, teniendo en cuenta las combinaciones vistas. No aplica aspectos gramaticales y ortográficos.</p>		
--	--	--	--	---	--	--

PERIODO: CUARTO

Estándar específico	DBA	Ejes temáticos	Competencia	Indicador de desempeño	Criterios de evaluación	Articulación con proyectos institucionales
<p>Interpretación, producción textual y literaria: Interpretación y producción de textos orales y escritos que respondan a diversas necesidades comunicativas y culturales</p> <p>Ética, medios de Comunicación y otros sistemas simbólicos: Reconozco y comprendo los medios y sistemas de comunicación verbal y no verbal e identificar los roles y elementos en procesos de comunicación</p>	<p>Expresa sus ideas atendiendo a las características de la situación comunicativa (interlocutores, intenciones y contextos).</p> <p>Escribe palabras que le permiten comunicar sus ideas, preferencias y aprendizajes.</p>	<p>Las combinaciones: bl, fl, cl, pl, gl, br, cr, fr, tr, gr, pr, dr.</p> <p>Crea sus propios textos según su imaginación, apuntes de dictado palabras y oraciones completas</p> <p>Tipología textual: la tarjeta.</p> <p>-Elementos de la comunicación (el emisor y el receptor).</p>	<p>Gramatical o sintáctica</p> <p>Semántica</p> <p>Pragmática</p> <p>Literaria poética</p>	<p>SUPERIOR</p> <p>Escucha, recrea, relata cualquier tipo de texto literario utilizando los elementos de comunicación.</p> <p>Expresa sus ideas en torno a una sola temática a partir del vocabulario que conoce.</p> <p>ALTO</p> <p>Escucha, recrea, relata cualquier tipo de texto literario utilizando los elementos de comunicación</p> <p>BÁSICO Demuestra poco interés por escuchar y recrear cualquier tipo de texto literario.</p> <p>BAJO</p> <p>Se le dificulta escuchar y recrear cualquier tipo de texto literario.</p>	<p>Construcción de oraciones sencillas.</p> <p>A partir de una imagen narra una historia</p> <p>Lee palabras sencillas y compuestas</p> <p>Escribe algunas oraciones sencillas como: "Te invito a mi fiesta". En tarjetas.</p> <p>Sostiene conversación entre compañeros o docente e identifica quien cumple el papel de emisor o receptor según corresponda</p>	<p>Emprendimiento: Desarrollar la creatividad, el emprendimiento y el interés para los negocios en los estudiantes.</p> <p>Historia: Adivinanzas con imágenes de la historia. -Construcción de historietas. -Sopa de letras.</p> <p>Educación económica y financiera: Talleres: Fichas -Didácticas sobre finanzas.</p> <p>PABE: Comprensión lectora.</p>

GRADO SEGUNDO

PERIODO: PRIMERO

Estándar específico	DBA	Ejes temáticos	Competencia	Indicador de desempeño	Criterios de evaluación	Articulación con proyectos institucionales
<p>Interpretación, producción textual y literaria: Interpretación y producción de textos orales y escritos que respondan a diversas necesidades comunicativas y culturales</p> <p>Ética, medios de comunicación y otros sistemas simbólicos: Reconozco y comprendo los medios y sistemas de comunicación verbal y no verbal e identificar los roles y elementos en procesos de comunicación</p>	<p>Caracteriza los diferentes medios de comunicación a los que tiene acceso</p> <p>Comprende la función que cumplen las señales y símbolos que aparecen en su entorno.</p>	<p>La comunicación</p> <p>Elementos y partes de la Narración</p> <p>Fábula</p> <p>Diminutivos y Aumentativos</p> <p>Señales informativas dentro del colegio</p> <p>Significado de los símbolos</p>	<p>Gramática o sintáctica</p> <p>Semántica</p> <p>Pragmática</p>	<p>SUPERIOR comprende, expresa y escribe maneras de cómo se formula el inicio y el final de algunas narraciones.</p> <p>ALTO Muestra competencias interpretativas y creativas al comprender la importancia de observar y admirar la naturaleza que lo rodea.</p> <p>BÁSICO En algunas ocasiones muestra competencias interpretativas y creativas al comprender la importancia de observar y admirar la naturaleza que lo rodea</p> <p>BAJO Se le dificulta comprender la importancia de observar y admirar la naturaleza que lo rodea.</p>	<p>Lee fábulas e identifica los personajes</p> <p>Narra historias breves a partir de un tema</p> <p>Expresa por lluvia de ideas que entiende por comunicación</p> <p>Taller escrito sobre señales y símbolos</p> <p>Diseño de señalización para la habitación</p> <p>Lectura y comprensión del significado entre señal y símbolo.</p>	<p>Cátedra de la paz: Justicia y Derechos Humanos.</p> <p>Proyecto de democracia: Gobierno escolar Formación del estado colombiano Derechos humanos</p> <p>Urbanidad y cívica: Reglas de urbanidad: higiene, presentación personal (porte del uniforme), buenos modales en casa y la escuela.</p> <p>Proyecto PRAE: Reciclaje. -clasificación de residuos sólidos: internos y externos de la institución.</p> <p>PABE: Comprensión de lectura.</p>

PERIODO: SEGUNDO						
Estándar específico	DBA	Ejes temáticos	Competencia	Indicador de desempeño	Criterios de evaluación	Articulación con proyectos institucionales
<p>Interpretación, producción textual y literaria: Interpretación y producción de textos orales y escritos que respondan a diversas necesidades comunicativas y culturales</p>	<p>Comprende diversos textos literarios a partir de sus propias experiencias.</p>	<p>Signos de Interrogación</p> <p>La Entrevista, Cuento</p> <p>Lírica (poesía, coplas, rimas, retahílas, trabalenguas)</p>	<p>Gramática o sintáctica</p> <p>Literaria Poética</p>	<p>El estudiante diferenciará poemas y cuentos y recreará sus propios relatos</p>	<p>Dictados de textos sencillos</p> <p>Entrevista a uno de sus compañeros elaboración de cuestionario</p> <p>Lee algunas poesías, coplas etc., trabaja en el acento y pronunciación de las mismas</p>	<p>Proyecto de educación y sexualidad: Autoestima Autoconocimiento Auto control. Autoimagen Autoconfianza</p> <p>Proyecto de manejo del tiempo libre: Rondas y dinámicas infantiles Movimientos corporales (lateralidad).</p>
<p>Ética, medios de comunicación y otros sistemas simbólicos: Reconozco y comprendo los medios y sistemas de comunicación verbal y no verbal e identifico los roles y elementos en procesos de comunicación</p>	<p>Analiza algunos elementos constitutivos de textos literarios como personajes espacios y acciones.</p>	<p>semejanzas y diferencias entre los textos literarios que lee.</p> <p>partes de un texto literario.</p>	<p>Semántica</p> <p>Pragmática</p>	<p>Identifica que es un texto literario y sus derivados, centros literarios, obras, talleres y más.</p>	<p>Recuerda y dibuja los personajes de sus historias favoritas</p> <p>Expresa por medio del diálogo el significado del dibujo</p> <p>Lee y escucha cuentos mentalmente y en voz alta</p>	<p>Proyecto de vida: Valores vitales Profesiones</p> <p>PABE: Comprensión lectora.</p>

PERIODO: TERCERO						
Estándar específico	DBA	Ejes temáticos	Competencia	Indicador de desempeño	Criterios de evaluación	Articulación con proyectos institucionales
<p>Interpretación, producción textual y literaria: Interpretación y producción de textos orales y escritos que respondan a diversas necesidades comunicativas y culturales</p>	<p>Comprende el contenido global de un mensaje oral atendiendo a elementos verbales y no verbales.</p>	<p>Centro Literario</p> <p>Adjetivo, Verbo</p> <p>Nombre</p> <p>Mito y Leyenda</p> <p>Sílaba y acentuación</p>	<p>Gramática o sintáctica</p> <p>Semántica</p>	<p>El estudiante participará en la elaboración de guiones para teatro de títeres, recreando historias fantásticas.</p>	<p>Obra teatral</p> <p>Identificación en la oración</p> <p>Conoce mitos y leyendas del municipio</p> <p>Diferencia la sílaba y el acento</p>	<p>Proyecto de Afrocolombianidad: ¿Cómo soy?</p> <p>Proyecto de seguridad vial: Señales de tránsito Círculo vial.</p>
<p>Ética, medios de comunicación y otros sistemas simbólicos: Reconozco y comprendo los medios y sistemas de comunicación verbal y no verbal e identifico los roles y elementos en procesos de comunicación</p>	<p>Predice y analiza los contenidos y estructuras de diferentes textos a partir de sus conocimientos previos</p>	<p>Género dramático</p> <p>Títeres</p> <p>Diálogo</p> <p>Talleres de producción escrita y ortografía</p>	<p>Literaria Poética</p> <p>Pragmática</p>	<p>Comprende el tema global de los textos que lee, y responde preguntas sobre lo que en ellos aparece y no aparece escrito.</p>	<p>Elaboración de títeres</p> <p>Obra teatral</p> <p>Sopas de letras</p>	<p>Proyecto de desastre: Rutas de evacuación, señalización y simulacros.</p> <p>PABE: Comprensión lectora.</p>

PERIODO: CUARTO						
Estándar específico	DBA	Ejes temáticos	Competencia	Indicador de desempeño	Criterios de evaluación	Articulación con proyectos institucionales
<p>INTERPRETACIÓN, PRODUCCIÓN TEXTUAL Y LITERARIA:</p> <p>Interpretación y producción de textos orales y escritos que respondan a diversas necesidades comunicativas y culturales</p>	<p>Expresa sus ideas atendiendo a las características de la situación comunicativa (interlocutores, intenciones y contextos).</p>	<p>Uso de la biblioteca</p> <p>uso de diccionario</p> <p>Caricatura</p> <p>Resumen</p> <p>Texto Científico</p>	<p>Gramática o sintáctica</p>	<p>Los estudiantes Participa dentro los espacios de conversación que hay en su entorno. Respetan los turnos de la palabra</p>	<p>Lectura de libros</p> <p>Búsqueda de palabras desconocidas en el diccionario</p> <p>Elaboración de glosarios</p> <p>Caricatura favorita</p> <p>Resumen diversos textos</p>	<p>Emprendimiento: Desarrollar la creatividad, el emprendimiento y el interés para los negocios en los estudiantes.</p> <p>Historia: Adivinanzas con imágenes de la historia. -Construcción de historietas. -Sopa de letras.</p> <p>Pásate a la biblioteca</p>
<p>ÉTICA, MEDIOS DE COMUNICACIÓN Y OTROS SISTEMAS SIMBÓLICOS:</p> <p>Reconozco y comprendo los medios y sistemas de comunicación verbal y no verbal e identifico los roles y elementos en procesos de comunicación</p>	<p>Produce diferentes tipos de texto para atender a un propósito comunicativo particular</p>	<p>Talleres de comprensión de lectura (Estilo prueba saber)</p>	<p>Semántica Pragmática</p>	<p>Elige palabras adecuadas a una temática y a la redacción de tipos de escrito específicos como autorretratos, invitaciones, cartas, entre otros.</p>	<p>Talleres, preguntas estilo prueba saber</p> <p>Relación entre columnas A y B según significados de tipos de textos o escritos</p>	<p>Educación económica y financiera:</p> <p>Talleres: Fichas -Didácticas sobre finanzas.</p> <p>PABE: Comprensión lectora.</p>

GRADO TERCERO

PERIODO: PRIMERO

Estándar específico	D B A	Ejes temáticos	Competencia	Indicador de desempeño	Criterios de evaluación	Articulación con proyectos institucionales
<p>Interpretación, producción textual y literaria: Interpretación y producción de textos orales y escritos que respondan a diversas necesidades comunicativas y culturales</p> <p>Ética, medios de comunicación y otros sistemas simbólicos: Reconozco y comprendo los medios y sistemas de comunicación verbal y no verbal e identifico los roles y elementos en procesos de comunicación</p>	<p>Reconoce en los textos literarios elementos que se vinculan con sus experiencias y situaciones reales de su contexto.</p>	<p>-Narración (Elementos, partes y el diálogo en la narración) -El Cuento La leyenda</p>	<p>Semántica Pragmática</p>	<p>El estudiante recreará relatos y cuentos cambiando personajes , ambientes, hechos y épocas.</p> <p>Identificar características y elementos de la narración.</p>	<p>Realización de talleres. Composiciones literarias. Participación en clase. Trabajos de lectura.</p>	<p>Cátedra de la paz: Justicia y Derechos Humanos.</p> <p>Proyecto de democracia: Gobierno escolar Formación del estado colombiano Derechos humanos</p> <p>Urbanidad y cívica: Reglas de urbanidad: higiene, presentación personal (porte del uniforme), buenos modales en casa y la escuela.</p> <p>Proyecto PRAE: Reciclaje. -clasificación de residuos sólidos: internos y externos de la institución.</p> <p>Proyecto PABE: Reto literario.</p>
	<p>Analiza las funciones que cumplen los sistemas de comunicación verbal y no verbal e identifica los roles y elementos en procesos de comunicación</p>	<p>- -La Fábula -Figuras literarias</p>	<p>Gramática o sintáctica</p>	<p>. Leer textos narrativos (fábula) - -Actividades de comprensión lectora. - Introducción a las figuras literarias (hipérbole, personificación).</p>		

	Comprende que algunas manifestaciones artísticas pueden estar compuestas por textos, sonidos e imágenes	Talleres de comprensión lectora,	Semántica Pragmática	Comprende textos, responde preguntas en nivel literal e inferencial.	Lee y comprende textos de diferentes tipologías.	
<p>COMPRESIÓN E INTERPRETACIÓN TEXTUAL Comprendo textos literarios para propiciar el desarrollo de mi capacidad creativa y lúdica.</p> <p>Comparo textos de acuerdo con sus formatos, temáticas y funciones.</p>	Sabe qué son los adjetivos y sustantivos los utiliza en sus producciones orales y escritas. -Adjetivo	Categorías gramaticales El sustantivo El adjetivo	Gramática Sintáctica	Atiende a aspectos morfosintácticos y semánticos relacionados con el uso de los adjetivos, sinónimos y antónimos.	<p>Conceptualización</p> <ul style="list-style-type: none"> -Identificar adjetivos. -Completar oraciones con el adjetivo correspondiente. -Subrayar adjetivos en un texto. -Escribir textos sencillos atendiendo al uso de adjetivos, su género, número y concordancia con el sustantivo en oraciones 	<p>Cátedra de la paz: Justicia y Derechos Humanos.</p> <p>Proyecto de democracia: Gobierno escolar Formación del estado colombiano Derechos humanos</p> <p>Urbanidad y cívica:</p> <p>Reglas de urbanidad: higiene, presentación personal (porte del uniforme), buenos modales en casa y la escuela.</p> <p>Proyecto PRAE: Reciclaje. -clasificación de residuos sólidos: internos y externos de la institución.</p> <p>Proyecto PABE:</p> <p>Reto literario.</p>

	Planea sus escritos a partir de tres elementos: propósito comunicativo (¿qué quiero decir? y ¿para qué lo quiero decir?), mensaje, destinatario usando esquemas sencillos sugeridos. -Los jeroglíficos	Los jeroglíficos		Conoce la función del jeroglífico como medio para expresar sus ideas	interpretación textual. -Conceptualizar oralmente acerca de los jeroglífico partiendo de los usados por culturas antiguas. -Utiliza los jeroglíficos para realizar mensajes para sus compañeros	
--	---	------------------	--	--	---	--

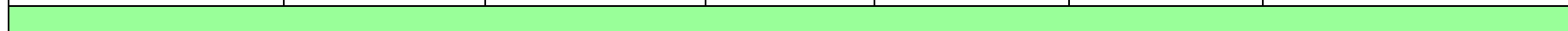

PERIODO: SEGUNDO

Estándar específico	DBA	Ejes temáticos	Competencia	Indicador de desempeño	Criterios de evaluación	Articulación con proyectos institucionales
INTERPRETACIÓN, PRODUCCIÓN TEXTUAL Y LITERARIA: Interpretación y producción de textos orales y escritos que respondan a diversas necesidades comunicativas y culturales.	Reconoce en los textos literarios elementos que se vinculan con sus experiencias y situaciones reales de su contexto.	Descripción (lugares, personas, objetos)	Semántica Pragmática	Describe lugares, personas y objetos teniendo en cuenta sus características.	Realización de composiciones con la descripción de lugares, personas y objetos. Productos terminados. Participación en clase	Proyecto de educación y sexualidad: Autoestima Autoconocimiento Auto control. Autoimagen Autoconfianza Proyecto de manejo del tiempo libre: Rondas y dinámicas infantiles Movimientos corporales (lateralidad).
	DBA 4. Aplica las reglas ortográficas (utiliza tildes mayúsculas y puntuación).	El acento -Separación silábica	Competencia comunicativa Semántica pragmática	Comprende los diferentes tipos de acentuación según la intención del texto	Transcripción textos y los análisis -Completa textos según la interpretación	Proyecto de vida: Valores vitales

<p>ETICA, MEDIOS DE COMUNICACIÓN Y OTROS SISTEMAS SIMBÓLICOS: Reconozco y comprendo los medios y sistemas de comunicación verbal y no verbal e identifico los roles y elementos en procesos de comunicación</p>					textual.	Profesiones
	<p>Escribe textos literarios atendiendo a características formales, saberes, intereses y experiencias</p>	<p>El mito estructura, elementos, producción de mitos.</p>	<p>Competencia escritora</p> <p>Semántica</p> <p>Pragmática</p>	<p>Lee, comprende y realiza composiciones con mitos teniendo en cuenta sus características.</p>	<p>Lectura de mitos, trabajos de comprensión, composición de fábulas.</p>	
	<p>DBA 8. Produce textos verbales y no verbales en los que tiene en cuenta aspectos gramaticales y ortográficos.</p>	<p>Sustantivo individual y colectivo. -El verbo -Tiempos verbales -Uso de la b y v</p>	<p>Competencia comunicativa</p> <p>Componentes semánticos</p>	<p>. Conoce las diferentes clases de palabras y las usa para comunicarse de manera oral y escrita.</p>	<p>Conceptualiza e identificar clases de sustantivos. -Realiza corrección de escritos.</p> <p>-Compara sus escritos con los de sus compañeros para identificar el esqueleto textual y el tipo del texto.</p>	
<p>DBA 3. ANTIGUO . Usa conectores copulativos y disyuntivos entre oraciones y párrafos que le permiten unir sus ideas y dar coherencia a sus escritos.</p>	<p>-La carta -Los conectores lógicos. El poema</p>	<p>Competencia escritora</p> <p>Gramática o sintáctica</p> <p>Pragmática</p>	<p>Usa conectores en sus escritos. Reconoce los elementos y partes de una carta y escribe cartas.</p> <p>Distingue el poema como medio de expresión estética, al</p>	<p>Producto de actividades en clase. Trabajo colaborativo</p>		

				igual que sus generalidades, tales como las características y la rima.		
ETICA, MEDIOS DE COMUNICACIÓN Y OTROS SISTEMAS SIMBÓLICOS: Reconozco y comprendo los medios y sistemas de comunicación verbal y no verbal e identifico los roles y elementos en procesos de comunicación	DBA.2 NUEVO. Comprende que algunos escritos y manifestaciones artísticas pueden estar compuestos por texto, sonido e imágenes.	La historieta -El afiche -Texto instructivo	Competencia comunicativa Competencia escritora	Inventa y escribe un texto utilizando texto no verbal y lo lee a sus compañeros y docente. Realización de mensajes a sus compañeros, teniendo en cuenta el texto no verbal.	Transcribe textos y los analizo -Completa textos según la interpretación textual. -Resumo -Dibujo historietas	

PERIODO: TERCERO

Estándar específico	DBA	Ejes temáticos	Competencia	Indicador de desempeño	Criterios de evaluación	Articulación con proyectos institucionales
INTERPRETACIÓN, PRODUCCIÓN TEXTUAL Y LITERARIA: Interpretación y producción de textos orales y escritos que respondan a diversas necesidades comunicativas y culturales ETICA, MEDIOS DE	produce textos verbales y no verbales en los que tiene en cuenta aspectos gramaticales y ortográficos	Reglas ortográficas -Acentuación -Diptongo y triptongo -sinónimos y antónimos	Competencia escrita. Componente sintáctico.	Diseña un plan para comunicarse con otros teniendo en cuenta aspectos como la concordancia verbal y la ortografía.	clasifica en monosílabas, bisílabas, trisílabas y polisílabas. -Pronuncia diversas palabras efectuando la acentuación en la ubicación correcta. -Desarrollar cruciletras aplicando reglas	Proyecto de Afrocolombianidad: ¿Cómo soy? Proyecto de seguridad vial: Señales de tránsito Circuito vial. Proyecto de desastre: Rutas de evacuación, señalización y simulacros.

<p>COMUNICACIÓN Y OTROS SISTEMAS SIMBÓLICOS: Reconozco y comprendo los medios y sistemas de comunicación verbal y no verbal e identifico los roles y elementos en procesos de comunicación.</p>					<p>ortográficas.</p> <p>-Identifica y utiliza antónimos y antónimos en sus producciones.</p>	<p>PABE: Comprensión lectora.</p>
	<p>DBA 1 Comprende las funciones que cumplen los medios de comunicación propios de su contexto</p>	<p>La prensa --La entrevista -La noticia - Clases de noticias</p>	<p>Competencia comunicativa. Componente pragmático Semántico</p>	<p>-Conoce los elementos de la comunicación -Identifica los textos informativos.</p>	<p>intención comunicativa. --Identifica una noticia, sus partes, su función y las clases de noticias. -Analizar y elabora noticias según los parámetros y su interés ¿Qué ocurrió?, ¿Dónde ocurrió?, ¿Cuándo ocurrió?, ¿Quiénes participaron en los hechos?, ¿Cómo ocurrió?</p>	
	<p>produce textos verbales y no verbales en los que tiene en cuenta aspectos gramaticales y ortográficos</p>	<p>Palabras simples y compuestas -Raíz, palabras simples, compuestas y familia de palabras</p>	<p>Competencia escrita Componente gramatical sintáctico</p>	<p>Identifica la forma en que están compuestas las palabras y su significado según la raíz.</p>	<p>Conceptualización -Identificar, clasificar y consultar palabras compuestas y palabras de la misma familia. -Formar palabras compuestas uniendo términos y atendiendo a su significado</p>	

<p>ETICA, MEDIOS DE COMUNICACIÓN Y OTROS SISTEMAS SIMBÓLICOS:</p> <p>Reconozco y comprendo los medios y sistemas de comunicación verbal y no verbal e identifico los roles y elementos en procesos de comunicación.</p>	<p>DBA. 1 NUEVOS</p> <p>Comprende las funciones que cumplen los medios de comunicación propios de su contexto. Evidencias de aprendizaje</p>	<p>-La radio</p> <p>-La televisión</p>	<p>Competencia comunicativa</p> <p>Componente Pragmático Semántico.</p>	<p>Reconoce la función de los medios de comunicación masiva y utiliza los mensajes que en ellos se emiten en sus producciones orales y escritas</p>	<p>Comenta sus programas favoritos de televisión o radio.</p> <p>- Identifica la información que emiten los medios de comunicación masiva y la forma de presentarla.</p>	
	<p>DBA 9. Escribe textos de carácter lírico y dramático, realizando la planeación sugerida por el docente.</p> <p>-Elaboración de</p>	<p>El género dramático</p> <p>Teatro</p> <p>resúmenes.</p>	<p>Competencia Lectora literaria</p> <p>Componente Pragmático Semántico</p>	<p>Identifica los elementos del género dramático. Argumenta y expone obras teatrales.</p> <p>Conoce los elementos de para la corrección de escritos.</p> <p>Conoce, realiza y argumenta las correcciones elaboradas a los escritos.</p>	<p>Realiza un mapa conceptual usando los tópicos aprendidos sobre los elementos de la comunicación.</p> <p>Realiza exposiciones sobre el teatro.</p> <p>Presentación de obras teatrales.</p>	

PERIODO: CUARTO

Estándar específico	DBA	Ejes temáticos	Competencia	Indicador de desempeño	Criterios de evaluación	Articulación con proyectos institucionales
<p>INTERPRETACIÓN, PRODUCCIÓN TEXTUAL Y LITERARIA: Interpretación y producción de textos orales y escritos que respondan a diversas necesidades comunicativas y culturales</p> <p>ETICA, MEDIOS DE COMUNICACIÓN Y OTROS SISTEMAS SIMBÓLICOS: Reconozco y comprendo los medios y sistemas de comunicación verbal y no verbal e identifico los roles y elementos en procesos de comunicación.</p> <p>COMPRESIÓN E INTERPRETACIÓN TEXTUAL Reconozco la función social de los diversos tipos de textos que leo.</p>	<p>DBA 5. Utiliza en sus producciones escritas el punto y aparte para separar párrafos, la coma para enumerar y la mayúscula para comenzar una oración y para escribir nombres propios.</p>	<p>-Signos de puntuación -Uso del punto -Regla ortográfica m antes de p y b.</p>	<p>Competencia escrita Componente gramatical, sintáctico</p>	<p>Comprende y utiliza algunas reglas ortográficas en sus producciones escritas e identifica su uso en textos que lee.</p>	<p>-Talleres Trabajo colaborativo. -Evaluación formativa</p> <p>Conceptualización sobre signos de puntuación. -Análisis comprensivo de textos según la función de los signos de puntuación y entonación.</p>	<p>Emprendimiento: Desarrollar la creatividad, el emprendimiento y el interés para los negocios en los estudiantes.</p> <p>Historia: Adivinanzas con imágenes de la historia. -Construcción de historietas. -Sopa de letras.</p> <p>Educación económica y financiera: Talleres: Fichas -Didácticas sobre finanza.</p>
	<p>DBA 10. Escribe textos de mínimo dos párrafos, de tipo informativo y narrativo (realizando la planeación sugerida por el docente)</p>	<p>La oración -Clases de oración El texto expositivo -Párrafo -El formulario</p>	<p>Competencia lectora Competencia escrita Componente Pragmático Semántico.</p>	<p>Identifica la sintaxis atendiendo a la función que cada parte desempeña en la oración</p>	<p>Trabajo cooperativo Colaborativo. -Participación en clase. -Evaluación formativa</p>	<p>PABE: Comprensión lectora.</p>

<p>Comparo textos de acuerdo con sus formatos, temáticas y funciones.</p> <p>Comprendo textos que tienen diferentes formatos y finalidades.</p>	<p>DBA 11. Realiza intervenciones orales sobre un tema tratado en clase, una aventura o un evento significativo, en las cuales contesta, pregunta o da su opinión.</p> <p>-Textos de opinión -Argumentación</p>	<p>Textos de opinión - Argumentación</p> <p>Medios de comunicación</p>		<p>Argumenta sus opiniones e identifica la intencionalidad de textos de opinión.</p> <p>Identifica mensajes en los medios de comunicación y su intencionalidad</p> <p>Analiza comprensivamente mensajes provenientes de los medios de comunicación locales, regionales, y nacionales</p>	<p>Desarrollo de talleres Trabajo cooperativo Colaborativo.</p> <p>-Participación en clase. -Evaluación formativa</p>	
---	---	---	--	--	---	--

GRADO CUARTO

PERIODO: PRIMERO

Estándar específico	DBA	Ejes temáticos	Competencia	Indicador de desempeño	Criterios de evaluación	Articulación con proyectos institucionales
<p>INTERPRETACIÓN, PRODUCCIÓN TEXTUAL Y LITERARIA: Interpretación y producción de textos orales y escritos que respondan a diversas necesidades comunicativas y culturales</p> <p>ETICA, MEDIOS DE COMUNICACIÓN Y OTROS SISTEMAS SIMBÓLICOS: Reconozco y comprendo los medios y sistemas de comunicación verbal y no verbal e identifico los roles y elementos en procesos de comunicación</p>	<p>DBA1. Analiza la información presentada por los diferentes medios de comunicación con los cuales interactúa,</p>	<p>textos, informativos, narrativos, descriptivos y de opinión. La carta</p>	<p>Semántica</p> <p>Pragmática</p>	<p>Identifica maneras de cómo se formula el inicio y el final de algunas narraciones.</p> <p>Identifica de estructura de los diversos tipos de textos.</p>	<p>Talleres, participación en clase, evaluación formativa por procesos. Trabajo colaborativo.</p>	<p>Cátedra de la paz: Justicia y Derechos Humanos.</p> <p>Proyecto de democracia: Gobierno escolar Formación del estado colombiano Derechos humanos</p> <p>Urbanidad y cívica: Reglas de urbanidad: higiene, presentación personal (porte del uniforme), buenos modales en casa y la escuela.</p> <p>Proyecto PRAE: Reciclaje. -clasificación de residuos sólidos: internos y externos de la institución.</p> <p>Proyecto PABE: Reto literario.</p>

		<p>Anécdota, cuento, fábula, mito, leyenda</p>	<p>Semántica Pragmática</p>	<p>Elabora la estructura de los textos narrativos en esquemas consulta las clases de textos narrativos. Inventa y escribe un texto narrativo</p>	<p>Talleres, participación en clase, evaluación formativa por procesos. Trabajo colaborativo</p>	
		<p>Estructura de la palabra: . raíz</p> <p>Ortografía: uso de las grafías c, s y z</p> <p>Talleres de comprensión de lectura y ortografía</p>	<p>Gramática o sintáctica</p>	<p>Reconoce familias de palabras y las aplica en sus escritos. Identifica y maneja de forma apropiada reglas ortográficas.</p> <p>Realiza lectura comprensiva</p>	<p>Talleres, participación en clase, evaluación formativa por procesos. Trabajo colaborativo</p>	

PERIODO: SEGUNDO						
Estándar específico	D B A	Ejes temáticos	Competencia	Indicador de desempeño	Criterios de evaluación	Articulación con proyectos institucionales
<p>INTERPRETACIÓN, PRODUCCIÓN TEXTUAL Y LITERARIA:</p> <p>A: Interpretación y producción de textos orales y escritos que respondan a diversas necesidades comunicativas y culturales</p> <p>ETICA, MEDIOS DE COMUNICACIÓN Y OTROS SISTEMAS SIMBÓLICOS: Reconozco y comprendo los medios y sistemas de comunicación verbal y no verbal e identifico los roles y elementos en procesos de comunicación</p>	<p>Comprende diversos textos literarios a partir de sus propias experiencias.</p>	<p>-El párrafo: clases de párrafos y conectores. Texto instructivo.</p>	<p>Gramática o sintáctica</p>	<p>Elabora la estructura de textos narrativos en esquemas.</p> <p>-Inventa y escribe un texto instructivo.</p> <p>-Clasifica palabras según la característica dadas.</p> <p>- Elabora oraciones</p>		<p>Proyecto de educación y sexualidad: Autoestima Autoconocimiento Auto control. Autoimagen Autoconfianza</p> <p>Proyecto de manejo del tiempo libre: Rondas y dinámicas infantiles Movimientos corporales (lateralidad).</p> <p>Proyecto de vida: Valores vitales Profesiones</p>

	DBA. 4 NUEVO Construye textos, empleando algunas figuras literarias (metáfora, símil, hipérbole, paradoja)	Características de los tipos de textos. El poema La rima y la métrica Prosa y verso. La adivinanza: estructura y finalidad de los textos	Semántica Pragmática Literaria Poética	- Diferencia estructura de textos informativos, descriptivos, narrativos y poéticos.	Talleres, participación en clase, evaluación formativa por procesos. Trabajo colaborativo	
	Comprende diversos textos literarios a partir de sus propias experiencias.	-El pronombre: personales, demostrativos y posesivos . Ortografía: uso de las grafías II	Gramática Sintáctica	Elabora párrafos y oraciones con pronombres. Reconoce reglas ortográficas y las aplica en sus escritos.	Talleres, participación en clase, evaluación formativa por procesos. Trabajo colaborativo	
	Comprende e identifica el lenguaje verbal y no verbal y los aplica en la producción de historietas	Lenguaje verbal y no verbal: La historieta.	Competencia lectora Competencia textual escrita Pragmática Semántica	Reconoce el significado de la simbología no verbal en diferentes contextos	Talleres, participación en clase, evaluación formativa por procesos. Trabajo colaborativo	
PERIODO: TERCERO						
Estándar específico	DBA	Ejes temáticos	Competencia	Indicador de desempeño	Criterios de evaluación	Articulación con proyectos institucionales

<p>Interpretación, producción textual y literaria: Interpretación y producción de textos orales y escritos que respondan a diversas necesidades comunicativas y culturales.</p> <p>Ética, medios de comunicación y otros sistemas simbólicos: Reconozco y comprendo los medios y sistemas de comunicación verbal y no verbal e identifico los roles y elementos en procesos de comunicación</p>	<p>Predice y analiza los contenidos y estructuras de diferentes textos a partir de sus características.</p>	<p>Planeación, revisión, edición y corrección de textos escritos.</p>	<p>Gramática o sintáctica Semántica Pragmática</p>	<p>.</p> <p>.</p>	<p>Talleres, participación en clase, evaluación formativa por procesos. Trabajo colaborativo</p>	<p>Proyecto de Afrocolombianidad: ¿Cómo soy?</p> <p>Proyecto de seguridad vial: Señales de tránsito Círculo vial.</p> <p>Proyecto de desastre: Rutas de evacuación, señalización y simulacros.</p> <p>PABE: Comprensión lectora.</p>
---	---	--	--	-------------------	--	--

	Predice y analiza los contenidos y estructuras de diferentes textos a partir de sus características.	Signos de puntuación, interrogación y de exclamación		Reconoce los signos de puntuación y los aplica correctamente en sus producciones textuales	Talleres, participación en clase, evaluación formativa por procesos. Trabajo colaborativo	
	Predice y analiza los contenidos y estructuras de diferentes textos a partir de sus características.	Estructuras Gramaticales (sustantivo, adverbio, artículo, preposiciones. El verbo		Reconoce y emplea Estructuras Gramaticales (sustantivo, adverbio, artículo, preposiciones Conjugaciones verbales Concordancia verbal, en diversos tipos textuales.	Talleres, participación en clase, evaluación formativa por procesos. Trabajo colaborativo	
	Predice y analiza los contenidos y estructuras de diferentes textos a partir de sus características.	Palabras homófonas, homónimas y parónimas.		Emplea en forma adecuada palabra homónimas, homófonas y parónimas.	Talleres, participación en clase, evaluación formativa por procesos. Trabajo colaborativo	

PERIODO: CUARTO

Estándar específico	DBA	Ejes temáticos	Competencia	Indicador de desempeño	Criterios de evaluación	Articulación con proyectos institucionales
<p>INTERPRETACIÓN, PRODUCCIÓN TEXTUAL Y LITERARIA: A: Interpretación y producción de textos orales y escritos que respondan a diversas necesidades</p>	<p>Expresa sus ideas atendiendo a las características de la situación comunicativa (interlocutores, intenciones y contextos).</p>	<p>La radio y la televisión: funcionalidad, propósito comunicativo. Elementos de la comunicación</p>	<p>Semántica Pragmática</p>	<p>Reconoce la finalidad de los diferentes medios de comunicación y sus elementos.</p>	<p>Talleres prácticos Actividades en trabajo colaborativo. Actividades individuales Lecturas, comprensión lectora Participación en clase. Socialización de los productos.</p>	<p>Emprendimiento: Desarrollar la creatividad, el emprendimiento y el interés para los negocios en los estudiantes.</p> <p>Historia: Adivinanzas con imágenes de la historia. -Construcción de historietas. -Sopa de letras.</p> <p>Educación económica y financiera:</p> <p>Talleres: Fichas -Didácticas sobre finanza.</p> <p>PABE: Comprensión lectora.</p>

<p>comunicativas y culturales ETICA, MEDIOS DE COMUNICACIÓN Y OTROS SISTEMAS SIMBÓLICOS: Reconozco y comprendo los medios y sistemas de comunicación verbal y no verbal e identifico los roles y elementos en procesos de comunicación</p>	<p>Produce diferentes tipos de texto para atender a un propósito comunicativo particular.</p>	<p>. Técnicas de discusión (debate, mesa redonda, foro y panel)</p>	<p>Pragmática Semántica. Competencia Comunicativa</p>	<p>Realiza debates y socializaciones de temáticas, respetando el uso de la palabra. y temas.</p>		
		<p>Diptongo, triptongo y hiato:</p>	<p>Sintáctica</p>	<p>Identifico y relaciono entre diptongo, triptongo y hiato.</p>	<p>Talleres prácticos Actividades en trabajo colaborativo . Actividades individuales Lecturas, comprensión lectora Participación en clase. Socialización de los productos</p>	

	<p>Produce diferentes tipos de texto para atender a un propósito comunicativo particular.</p>	<p>Estrategias de organización de la información (mapa conceptual, diagrama, cuadro sinóptico, mapa mental) Ortografía: uso de las</p>	<p>Pragmática Semántica</p>	<p>Produce textos escritos aplicando las reglas ortográficas. Utiliza diferentes estrategias para el</p>	<p>Talleres prácticos Actividades en trabajo colaborativo. Actividades individuales Lecturas, comprensión lectora Participación en clase.</p>	
--	---	--	----------------------------------	--	---	--

		grafías g y j Palabras y su acentuación.		análisis y comprensión de textos	Socialización de los productos	
	Produce diferentes tipos de texto para atender a un propósito comunicativo particular.	La lengua y el lenguaje La publicidad y los mensajes.	Pragmática	Elabora afiches con diferentes intenciones como publicitarios, invitaciones entre otros, utilizando la coherencia y estructura de la misma.	Talleres prácticos Actividades en trabajo colaborativo. Actividades individuales Lecturas, comprensión lectora Participación en clase. Socialización de los productos	

GRADO QUINTO

PERIODO: PRIMERO

Estándar específico	DBA	Ejes temáticos	Competencia	Indicador de desempeño	Criterios de evaluación	Articulación con Proyectos institucionales
<p>INTERPRETACIÓN, PRODUCCIÓN TEXTUAL Y LITERARIA: Interpretación y producción de textos orales y escritos que respondan a diversas necesidades comunicativas y culturales</p> <p>ETICA, MEDIOS DE COMUNICACIÓN Y OTROS SISTEMAS SIMBÓLICOS: Reconozco y comprendo los medios y sistemas de comunicación verbal y no verbal e identifico los roles y elementos en</p>	<p>Analiza las funciones que cumplen los medios de comunicación.</p> <p>Comprende que algunas manifestaciones artísticas pueden estar compuestas por textos, sonidos e imágenes</p>	<p>Estructura gramatical:</p> <p>El sustantivo: abstracto, concreto y colectivo.</p>	<p>Gramatical sintáctica</p> <p>Semántica</p> <p>Pragmática</p>	<p>Usa adecuado de los elementos gramaticales de concordancia.</p>	<p>Talleres prácticos</p> <p>Actividades en trabajo colaborativo</p> <p>Actividades individuales</p> <p>Lecturas, comprensión lectora</p> <p>Participación en clase.</p> <p>Socialización de los productos</p>	<p>Cátedra de la paz: Justicia y Derechos Humanos.</p> <p>Proyecto de democracia: Gobierno escolar Formación del estado colombiano Derechos humanos</p> <p>Urbanidad y cívica: Reglas de urbanidad: higiene, presentación personal (porte del uniforme), buenos modales en casa y la escuela.</p> <p>Proyecto PRAE: Reciclaje. -clasificación de residuos sólidos: internos y externos de la institución.</p> <p>Proyecto PABE: Reto literario.</p>

procesos de comunicación	<p>Tipología textual:</p> <p>El texto narrativo: cuento, fábula y</p> <p>El texto informativo: _la entrevista _artículo informativo _la noticia. _la nota biográfica (Literatura)</p> <p>El texto argumentativo: Texto de opinión</p>	<p>Competencia lectora</p> <p>Componente Pragmático Semántico</p>	<p>Comprende diferentes tipologías textuales. atendiendo a su estructura y propósito comunicativo</p>	<p>Talleres prácticos</p> <p>Actividades en trabajo colaborativo.</p> <p>Actividades individuales</p> <p>Lecturas, comprensión lectora</p> <p>Participación en clase.</p> <p>Socialización de los productos</p>
	<p>Conectores de oposición de orden: temporal y espacial</p>	<p>Gramática Sintáctica.</p> <p>Competencia textual escrita.</p>	<p>Utiliza de forma coherente en diferentes textos los conectores lógicos.</p>	<p>Talleres prácticos</p> <p>Actividades en trabajo colaborativo.</p> <p>Actividades individuales</p> <p>Lecturas, comprensión lectora</p> <p>Participación en clase.</p> <p>Socialización de los productos</p>

PERIODO: SEGUNDO

Estándar específico	DBA	Ejes temáticos	Competencia	Indicador de desempeño	Criterios de evaluación	Articulación con proyectos institucionales
<p>INTERPRETACIÓN, PRODUCCIÓN TEXTUAL Y LITERARIA: Interpretación y producción de textos orales y escritos que respondan a diversas necesidades</p>	<p>Reconoce en los textos literarios elementos que se vinculan con sus experiencias y situaciones reales de su contexto.</p>	<p>Lenguaje no verbal: la caricatura, interpretación de símbolos señales. La Historieta: Partes de la Historieta. (Literatura)</p>	<p>Gramática o sintáctica Semántica Pragmática</p>	<p>, Utiliza el lenguaje no verbal como instrumento de información, atendiendo a su propósito comunicativo y a los agentes de la comunicación. Elabora y comprende historietas atendiendo a su estructura y propósito comunicativo</p>	<p>Talleres prácticos Actividades en trabajo colaborativo. Actividades individuales Lecturas, comprensión lectora Participación en clase. Socialización de los productos</p>	<p>Proyecto de educación y sexualidad: Autoestima Autoconocimiento Auto control. Autoimagen Autoconfianza</p> <p>Proyecto de manejo del tiempo libre: Rondas y dinámicas infantiles Movimientos corporales (lateralidad).</p> <p>Proyecto de vida: Valores vitales Profesiones</p>

<p>comunicativas y culturales ETICA, MEDIOS DE COMUNICACIÓN Y OTROS SISTEMAS SIMBÓLICOS: Reconozco y comprendo los medios y sistemas de comunicación verbal y no verbal e identifico los roles y elementos en procesos de comunicación</p>	<p>Escribe textos literarios atendiendo a características formales, saberes, intereses y experiencias</p>	<p>Texto narrativo: Mito y leyenda (literatura) Taller de comprensión lectora y producción de textos (lengua castellana y literatura).</p>	<p>Literaria Poética Competencia Lectora Competencia textual escrita</p>	<p>. . Elabora y comprende mitos y leyendas atendiendo a su estructura y propósito comunicativo.</p>	<p>Talleres prácticos Actividades en trabajo colaborativo. Actividades individuales Lecturas, comprensión lectora Participación en clase. Socialización de los productos.</p>	
--	---	--	--	---	--	--

	Comprende y construye oraciones en las que diferencia el sujeto y el predicado y su núcleo	La Oración: Partes de la Oración.		Comprende y construye oraciones en las que diferencia el sujeto y el predicado y su núcleo.	Talleres prácticos Actividades en trabajo colaborativo. Actividades individuales Lecturas, comprensión lectora Participación en clase. Socialización de los productos.	
	Reconoce la función de las conjunciones y preposiciones dentro de la oración.	Estructura gramatical: El adjetivo: calificativo, numeral, posesivo y demostrativo; Los determinantes. pronombres Palabras de relación: preposiciones y conjunciones.	Competencia textual escrita	Utiliza los adjetivos: calificativos, demostrativos, numerales y posesivos como unidades de sentido para comprender y elaborar textos.	Talleres prácticos Actividades en trabajo colaborativo. Actividades individuales Lecturas, comprensión lectora Participación en clase. Socialización de los productos.	

PERIODO: TERCERO

Estándar específico	DBA	Ejes temáticos	Competencia	Indicador de desempeño	Criterios de evaluación	Articulación con proyectos institucionales
<p>INTERPRETACIÓN, PRODUCCIÓN TEXTUAL Y LITERARIA: Interpretación y producción de textos orales y escritos que respondan a diversas necesidades comunicativas y culturales</p> <p>ETICA, MEDIOS DE COMUNICACIÓN Y OTROS SISTEMAS SIMBÓLICOS: Reconozco y comprendo los medios y sistemas de comunicación verbal y no verbal e identifico los roles y elementos en procesos de comunicación</p>	<p>Utiliza adecuadamente las formas y los tiempos verbales regulares al momento de construir y comprender un texto.</p>	<p>Estructura gramatical: El verbo: formas y tiempos. El adverbio Palabras homónimas. Palabras homófonas.</p>	<p>Gramática o sintáctica</p> <p>Semántica</p> <p>Pragmática</p> <p>Literaria</p> <p>Poética</p>	<p>. Construye oraciones teniendo en cuenta los tiempos verbales.</p> <p>Diferencia los tipos de adverbio: de lugar y de tiempo, dentro y fuera de los textos.</p>	<p>Talleres prácticos</p> <p>Actividades en trabajo colaborativo</p> <p>. Actividades individuales</p> <p>Lecturas, comprensión lectora</p> <p>Participación en clase.</p> <p>Socialización de los productos.</p> <p>Evaluación formativa.</p> <p>Exposiciones.</p>	<p>Proyecto de Afrocolombianidad:</p> <p>¿Cómo soy?</p> <p>Proyecto de seguridad vial:</p> <p>Señales de tránsito</p> <p>Circuito vial.</p> <p>Proyecto de desastre:</p> <p>Rutas de evacuación, señalización y simulacros.</p> <p>PABE:</p> <p>Comprensión lectora.</p>

	<p>Diferencia las diferentes tipologías textuales según su propósito e intención.</p>	<p>Texto Descripción: Etopeya, Topografía, Cronografía.</p> <p>Texto explicativo: _Instructivos (Recetas, Manual</p> <p>de procedimientos)</p> <p>_Prescriptivo (normativo, manual</p> <p>de convivencia y prescripción médica)</p>		<p>Produce textos de distintas tipologías teniendo en cuenta su estructura y características .</p>	<p>Talleres prácticos Actividades en trabajo colaborativo. Actividades individuales Lecturas, comprensión lectora Participación en clase. Socialización de los productos. Evaluación formativa. Exposiciones</p>	
--	---	---	--	--	--	--

		Elementos y funciones de la comunicación (transmisor, receptor, código y mensaje).		Reconoce los principales elementos de la comunicación y el papel que cumplen en el proceso de comunicación	Talleres prácticos Actividades en trabajo colaborativo. Actividades individuales Lecturas, comprensión lectora Participación en clase. Socialización de los productos. Evaluación formativa. Exposiciones	
	Reconoce en los textos literarios elementos que se vinculan con sus experiencias y situaciones reales de su contexto. Escribe textos literarios atendiendo a características formales, saberes, intereses y experiencias	Tipología Textual: Texto dramático: la tragedia y la comedia (Literatura) Texto literario poético: metáfora y símil. (Literatura)		diferencia de los tipos de texto dramático: (tragedia y comedia). Identifica el lenguaje figurado en los textos , expresado a través de la metáfora y el símil	Talleres prácticos Actividades en trabajo colaborativo. Actividades individuales Lecturas, comprensión lectora Participación en clase. Socialización de los productos. Evaluación formativa. Exposiciones	
PERIODO: CUARTO						
Estándar específico	DBA	Ejes temáticos	Competencia	Indicador de desempeño	Criterios de evaluación	Articulación con proyectos institucionales

<p>INTERPRETACIÓN, PRODUCCIÓN TEXTUAL Y LITERARIA: Interpretación y producción de textos orales y escritos que</p>	<p>Interviene en escenarios orales atendiendo a diferentes propósitos comunicativos: narrar, exponer,</p>	<p>Estructura gramatical: -Tilde Diacrítica. -Hiato, diptongo, triptongo. _Raíces grecolatinas Sufijo y prefijo</p>	<p>Gramática o sintáctica</p>	<p>Identifica la tilde diacrítica y su función en cada una de las palabras del texto. Diferencia las características entre las palabras que tiene diptongo, hiato y triptongo.</p>	<p>Talleres prácticos Actividades en trabajo colaborativo. Actividades individuales Lecturas, comprensión lectora Participación en clase. Socialización de los productos. Evaluación formativa. Exposiciones</p>	<p>Emprendimiento: Desarrollar la creatividad, el emprendimiento y el interés para los negocios en los estudiantes.</p> <p>Historia: Adivinanzas con imágenes de la historia. -Construcción de historietas. -Sopa de letras.</p> <p>Educación económica y financiera: Talleres: Fichas -Didácticas sobre finanza.</p> <p>PABE: Comprensión lectora.</p>
--	---	--	-------------------------------	--	--	---

<p>respondan a diversas necesidades comunicativas y culturales</p> <p>ETICA, MEDIOS DE COMUNICACIÓN Y OTROS SISTEMAS SIMBÓLICOS:</p> <p>Reconozco y comprendo los medios y sistemas de comunicación verbal y no verbal e identifico los roles y elementos en procesos de comunicación.</p>	<p>Produce diferentes tipos de texto (expositivo, narrativo, informativo, descriptivo, argumentativo) teniendo en cuenta aspectos gramaticales y ortográficos</p>	<p>.</p> <p>-El texto Poético:</p> <p>e</p> <p>l verso y la</p> <p>prosa (Literatura).</p> <p>-Texto Informativo: Medios: la internet, el e-mail.</p> <p>-Texto Argumentativo:</p> <p>o:</p> <p>.</p>	<p>Pragmática</p> <p>Literaria Poética</p> <p>Competencia lectora</p> <p>Competencia textual escritora</p>	<p>-Lee y comprende textos líricos, en verso o en prosa.</p> <p>-Identifica la estructura y los agentes de la comunicación que intervienen en el internet como herramienta para obtener información.</p> <p>-</p>	<p>Talleres prácticos</p> <p>Actividades en trabajo colaborativo</p> <p>.</p> <p>Actividades individuales</p> <p>Lecturas, comprensión lectora</p> <p>Participación en clase.</p> <p>Socialización de los productos.</p> <p>Evaluación formativa.</p> <p>Exposiciones</p>	
--	---	---	--	---	---	--

	<p>DBA 6 Interpreta el contenido de un texto, respondiendo preguntas de orden inferencial y crítico. Organiza secuencialmente las ideas que extrae de un texto oral. Discrimina los temas o ideas principales de un texto de los menos relevantes.</p>	<p>El resumen El ensayo (Literatura) Normas APA La Exposición Oral..</p> <p>Técnicas de Discusión (mesa redonda, debate, panel, foro).</p>	<p>Competencia textual escrita Componente Pragmático Semántico.</p>	<p>Elabora resúmenes y ensayos, para expresar sus emociones, respetando siempre las características y estructuras.</p>	<p>Talleres prácticos Actividades en trabajo colaborativo . Actividades individuales Lecturas, comprensión lectora Participación en clase. Socialización de los productos. Evaluación formativa. Exposiciones</p>	
--	--	---	---	--	---	--

PLAN DE ÁREA

GRADO SEXTO

PERIODO: PRIMERO

Estándar específico	DBA	Ejes temáticos	Competencia	Indicador de desempeño	Criterios de evaluación	Articulación con proyectos institucionales
Interpretación, producción textual y literaria: Interpretación y producción de textos orales y escritos que respondan a diversas necesidades comunicativas y culturales.	Identifica algunas expresiones de diferentes regiones y contextos en las obras literarias.	La tradición oral como primeras manifestaciones de la literatura. Narración oral y escrita: estructura y elementos del mito y la leyenda grecolatina y otras culturas, signos de puntuación.	Semántica Pragmática	El estudiante analiza las producciones literarias populares, locales, regionales, y nacionales tales como Mitos y leyendas.	Lee, comprende y analiza las producciones literarias populares, locales, regionales, y nacionales tales como Mitos y leyendas.	Cátedra de la paz: Uso sostenible de los recursos naturales. Urbanidad y cívica: Urbanidad y relaciones: los buenos modales (apodos, riñas, palabras soeces). PRAE:
Producción textual: Produzco textos escritos que responden a necesidades específicas de comunicación, procedimientos sistemáticos de elaboración y establezco nexos intertextuales y extratextuales.	Produce diversos tipos de texto atendiendo a los destinatarios, al medio en que se escribirá y a los propósitos comunicativos.	Palabras agudas, llanas o graves, esdrújulas y sobreesdrújulas.	Gramatical o sintáctica	El estudiante identifica el acento de las palabras y reconoce las reglas para el uso de la tilde.	Realiza escritos donde demuestra correcto uso de las reglas de acentuación.	Reciclaje: clasificación de residuos sólidos: internos y externos de la institución. PABE: Comprensión e interpretación textual.
Literatura: Comprendo obras literarias de diferentes géneros, propiciando así el desarrollo de mi capacidad crítica y creativa.	Comprende diversos tipos de texto, a partir del análisis de sus contenidos, características formales e intenciones comunicativas.	Géneros literarios: lírica, dramática y narrativa.	Semántica Pragmática	El estudiante Comprende la importancia de los elementos que integra cada género literario, así como los recursos semánticos y lingüísticos que	Compara los géneros literarios, teniendo en cuenta las características propias de cada uno.	Democracia y derechos humanos: Mecanismos de participación democrática. Proyecto de sexualidad:

				los componen.		Derechos sexuales y reproductivos. Pubertad-adolescencia.
Producción textual: Produzco textos escritos que responden a necesidades específicas de comunicación, procedimientos sistemáticos de elaboración y establezco nexos intertextuales y extratextuales.	Produce diversos tipos de texto atendiendo a los destinatarios, al medio en que se escribirá y a los propósitos comunicativos.	Estructura de las palabras (sufijos y prefijos): Palabras compuestas y parasintéticas.	Gramatical o sintáctica	Expresa sus ideas de manera coherente, reconociendo la función de las palabras según su categoría gramatical y haciendo correcto uso de los signos de puntuación.	Produce textos que evidencian un correcto uso de las categorías gramaticales y signos de puntuación.	
Comprensión e interpretación textual: Comprendo e interpreto diversos tipos de texto, para establecer sus relaciones internas y su clasificación en una tipología textual.	Comprende diversos tipos de texto, a partir del análisis de sus contenidos, características formales e intenciones comunicativas.	Talleres de lectura crítica y escritura.	Semántica Pragmática	El estudiante interpreta obras de la tradición popular de su entorno.	Participa de manera activa en los procesos de lectura y escritura desarrollados en el aula.	
		Categorías gramaticales.				

PERIODO: SEGUNDO

Estándar específico	DBA	Ejes temáticos	Competencia	Indicador de desempeño	Criterios de evaluación	Articulación con proyectos institucionales
Comprensión e interpretación textual: Comprendo e interpreto diversos tipos de texto, para establecer sus relaciones internas y su clasificación en una tipología textual.	Comprende diversos tipos de texto, a partir del análisis de sus contenidos, características formales e intenciones comunicativas.	Tipología textual: clasificación de los textos según la intencionalidad y comunicación.	Semántica	El estudiante reconoce las características formales y semánticas de los diferentes tipos de texto.	Lee y compara diferentes tipos de texto, identificando su tipología a partir de las características formales y semánticas de cada uno.	Educación económica y financiera: Talleres sobre finanza y ahorro. Manejo del tiempo libre: Reglas de juego. Aprendizaje de juegos tradicionales.
Literatura: Comprendo obras literarias de diferentes géneros, propiciando así el desarrollo de mi capacidad crítica y creativa.	Comprende diversos tipos de texto, a partir del análisis de sus contenidos, características formales e intenciones comunicativas.	La novela: elementos y clases.	Semántica pragmática	El estudiante reconoce la importancia de cada uno de los elementos que componen la novela.	Lee fragmentos de distintas novelas e identifica elementos propios del género.	
Producción textual: Produzco textos escritos que responden a necesidades específicas de comunicación, a procedimientos sistemáticos de elaboración y establezco nexos intertextuales y extratextuales.	Produce diversos tipos de texto atendiendo a los destinatarios, al medio en que se escribirá y a los propósitos comunicativos.	La oración: análisis morfosintáctico: frases nominales y frases verbales (predicado).	Sintáctica	El estudiante reconoce los distintos elementos de la oración.	Produce oraciones sintáctica y semánticamente correctas, reconociendo el sintagma nominal y sintagma verbal.	Proyecto de vida: La moral, cristiana y problemáticas sociales.

<p>Literatura: Comprendo obras literarias de diferentes géneros, propiciando así el desarrollo de mi capacidad crítica y creativa.</p>	<p>Comprende diversos tipos de texto, a partir del análisis de sus contenidos, características formales e intenciones comunicativas.</p>	<p>Género dramático: el teatro: origen y técnicas de montaje</p>	<p>Pragmático</p>	<p>El estudiante reconoce la importancia del teatro en la historia de la humanidad, así como el significado de sus elementos.</p>	<p>Escribe y representa un guion teatral sobre un texto leído en clase.</p>	<p>PABE: Reto de lectura</p>
		<p>Talleres de lectura crítica y escritura.</p>	<p>Semántica pragmática</p>	<p>El estudiante interpreta obras de la tradición popular de su entorno.</p>	<p>Participa de manera activa en los procesos de lectura y escritura desarrollados en el aula.</p>	

PERIODO: TERCER

Estándar específico	DB A	Ejes temáticos	Competencia	Indicador de desempeño	Criterios de evaluación	Articulación con proyectos institucionales
Literatura: Comprendo obras literarias de diferentes géneros, propiciando así el desarrollo de mi capacidad crítica y creativa.	Comprende diversos tipos de texto, a partir del análisis de sus contenidos, características formales e intenciones comunicativas.	Fuentes y temas de literatura.	Semántica pragmática	El estudiante reconoce la importancia de las diferentes fuentes y temas de la literatura universal.	Escribe un texto reflexivo sobre la importancia de las distintas fuentes de la literatura. Analiza un fragmento literario e identifica el tema predominante.	Afrocolombianidad: relación hombre naturaleza. Proyecto de tránsito y seguridad vial: Respeto de las normas de tránsito. Proyecto de desastre: Analizar los resultados para mejorar tiempos, rutas de evacuación y posibles problemas.
Producción textual: Produzco textos escritos que responden a necesidades específicas de comunicación, procedimientos sistemáticos de elaboración y establezco nexos intertextuales y extratextuales.	Produce diversos tipos de texto atendiendo a los destinatarios, al medio en que se escribirá y a los propósitos comunicativos.	La oración y sus complementos: Directo, indirecto y circunstancial.	Sintáctica	El estudiante identifica los complementos directo e indirecto de la oración.	Produce oraciones donde hace correcto uso del complemento directo e indirecto.	
Comprensión e interpretación textual: Comprendo e interpreto diversos tipos de texto, para establecer sus relaciones	Comprende diversos tipos de texto, a partir del análisis de sus contenidos, características formales e intenciones comunicativas.	El resumen y los resúmenes gráficos: mapas conceptual es y Mentefacto s.	Semántica	Identifica las ideas principales y secundarias de un texto y las retoma en un resumen.	Elabora un resumen gráfico retomando las principales ideas de un texto.	

internas y su clasificación en una tipología textual.						PABE: Reto de lectura.
Medios de comunicación y otros sistemas simbólicos: Relaciono de manera intertextual obras que emplean el lenguaje no verbal y obras que emplean el lenguaje verbal.	Utiliza la información ofrecida por los medios de comunicación, teniendo en cuenta el mensaje, los interlocutores, la intencionalidad y el contexto de producción, para participar en los procesos comunicativos de su entorno.	Medios de comunicación: Comunicación verbal y no verbal.	Pragmática	El estudiante relaciona de manera intertextual obras que emplean el lenguaje verbal y no verbal.	Relaciona de manera intertextual obras que emplean el lenguaje verbal y no verbal.	
Comprensión e interpretación textual: Comprendo e interpreto diversos tipos de texto, para establecer sus relaciones internas y su clasificación en una tipología textual.	Comprende diversos tipos de texto, a partir del análisis de sus contenidos, características formales e intenciones comunicativas.	Talleres de lectura crítica	Semántica pragmática	El estudiante interpreta obras de la tradición popular de su entorno.	Participa de manera activa en los procesos de lectura y escritura desarrollados en el aula.	

PERIODO: CUARTO

Estándar específico	DBA	Ejes temáticos	Competencia	Indicador de desempeño	Criterios de evaluación	Articulación proyectos con institucionales
<p>Literatura: Comprendo obras literarias de diferentes géneros, propiciando así el desarrollo de mi capacidad crítica y creativa.</p>	<p>Comprende diversos tipos de texto, a partir del análisis de sus contenidos, características formales e intenciones comunicativas.</p>	<p>Literatura en verso: característica cas.</p>	<p>Textual Semántica</p>	<p>El estudiante comprende la importancia de los elementos que integra cada género literario, así como los recursos semánticos y lingüísticos que los componen.</p>	<p>Reconoce la estructura de las diferentes expresiones literarias en verso y la utiliza en un escrito poético.</p>	<p>Emprendimiento: Identifica un emprendimiento o proyecto a desarrollar a partir del análisis de problemas y oportunidades identificados en su entorno.</p> <p>Historia: Línea del tiempo. -Realización de mural histórico.</p>
<p>Comprensión e interpretación textual: Comprendo e interpreto diversos tipos de texto, para establecer sus relaciones internas y su clasificación en una tipología textual.</p>	<p>Comprende diversos tipos de texto, a partir del análisis de sus contenidos, características formales e intenciones comunicativas.</p>	<p>Texto expositivo y argumentativo.</p>	<p>Sintáctica Semántica</p>	<p>El estudiante establece diferencias entre distintas expresiones literarias, reconociendo el contexto, la estructura y aspectos semánticos.</p>	<p>Realiza cuadro comparativo o donde distingue los elementos, característica e intención comunicativa de textos poéticos, epopeyas, trovas.</p>	
		<p>Las epopeyas y los viajes heroicos.</p>	<p>Semántica Enciclopédica</p>			
		<p>Contexto cultural y variante lingüística: trovas y aforismos</p>	<p>Semántica Pragmática</p>			

<p>Comprensión e interpretación textual: Comprendo e interpreto diversos tipos de texto, para establecer sus relaciones internas y su clasificación en una tipología textual.</p>	<p>Comprende diversos tipos de texto, a partir del análisis de sus contenidos, características formales e intenciones comunicativas.</p>	<p>Talleres de lectura crítica</p>	<p>Semántica pragmática</p>	<p>El estudiante interpreta obras de la tradición popular de su entorno.</p>	<p>Participa de manera activa en los procesos de lectura y escritura desarrollados en el aula.</p>	
--	--	---	-----------------------------	--	--	--

GRADO: SÉPTIMO 2023

PERIODO: PRIMERO

ASIGNATURA: LENGUA CASTELLANA

Estándar específico	DBA	Ejes temáticos	Competencia/pe nsamiento	Indicador de desempeño	Criterios de evaluación	Articulación con proyectos institucionales
Producción textual Produzco textos escritos que responden a necesidades específicas de comunicación y procedimientos sistemáticos de elaboración y establezco nexos intertextuales y extratextuales.	-Establece conexiones entre los elementos presentes en la literatura y los hechos históricos, culturales y sociales en los que se han producido.	-Géneros literarios. -Género narrativo. -Literatura de viajes. -Epopéyas: viajes heroicos.	Semántico y pragmática	Construye textos escritos en los que expresa su punto de vista, su creatividad e imaginación-	Se toma como base los criterios del decreto 1290 y del acuerdo 004 de 2011 (sistema institucional de evaluación), enfatizando en los niveles de desempeño (superior, alto, básico y bajo)	Proyecto PABE CÁTEDRA DE LA PAZ - Uso sostenible de los recursos naturales. Mecanismos de participación democrática.
Produzco textos escritos que responden a necesidades específicas de comunicación y procedimientos sistemáticos de elaboración y establezco nexos intertextuales y extratextuales.	-Establece conexiones entre los elementos presentes en la literatura y los hechos históricos, culturales y sociales en los que se han producido	-Literatura: fragmento odisea. -Vida y obra de Homero.	Semántico y pragmática	Construye textos escritos en los que expresa su punto de vista, su creatividad e imaginación-	Se toma como base los criterios del decreto 1290 y del acuerdo 004 de 2011 (sistema institucional de evaluación), enfatizando en los niveles de desempeño (superior, alto, básico y bajo)	PROYECTO DEMOCRACIA Y DERECHOS HUMANOS Gobierno escolar Formación del estado colombiano Derechos humanos -Mecanismo de la defensa de los derechos humanos. Formación del estado colombiano.
. Produzco textos escritos que responden a necesidades específicas de comunicación y procedimientos sistemáticos de elaboración y	Construye narraciones orales, para lo cual retoma las características de los géneros que	-El mito y la leyenda. -Lectura: El minotauro. El ave Fénix. La caja de Pandora Prometeo.	Semántico y pragmática	Construye textos escritos en los que expresa su punto de vista, su creatividad e imaginación-	Se toma como base los criterios del decreto 1290 y del acuerdo 004 de 2011 (sistema institucional de evaluación), enfatizando en	PROYECTO DE URBANIDAD Y CÍVICA Comportamiento en los lugares públicos -Grupos humanos: (familia,

establezco nexos intertextuales y extratextuales.	quiere relatar y los contextos de circulación de su discurso.	-Literatura fantástica.	Semántico y pragmática	Construye textos escritos en los que expresa su punto de vista, su creatividad e imaginación-	los niveles de desempeño (superior, alto, básico y bajo)	colegio, barrio, región, país) -Civismo y conciencia ecológica: fauna silvestre.
Produzco textos escritos que responden a necesidades específicas de comunicación y procedimientos sistemáticos de elaboración y establezco nexos intertextuales y extratextuales.	-Establece conexiones entre los elementos presentes en la literatura y los hechos históricos, culturales y sociales en los que se han producido.	-Lectura fragmento: Harry Potter. -Lectura de ciencia ficción y lectura fragmento: 1984. -Lectura fragmento: Marte XXIII -Vida y obra julio Verne -Jordi Sierra: Fabra -Taller de escritura: Escribir un relato de ciencia ficción.	Semántico y pragmática	Construye textos escritos en los que expresa su punto de vista, su creatividad e imaginación-	Se toma como base los criterios del decreto 1290 y del acuerdo 004 de 2011 (sistema institucional de evaluación), enfatizando en los niveles de desempeño (superior, alto, básico y bajo)	PROYECTO PRAE -Reciclaje -Clasificación de residuos sólidos: internos y e. externos de la institución. -Embellecimiento y aseo de la institución.

GRADO: SÉPTIMO 2023						
PERIODO: SEGUNDO			ASIGNATURA: LENGUA CASTELLANA			
Estándar específico	DBA	Ejes temáticos	Competencia/pe nsamiento	Indicador de desempeño	Criterios de evaluación	Articulación con proyectos institucionales
Reconozco en situaciones comunicativas, la diversidad y el encuentro de alturas con el fin de afianzar mis actitudes de respeto y tolerancia.	Clasifica la información que circula en los medios de comunicación con los que interactúa y la retoma como referente para sus producciones discursivas.	-La oralidad y la escritura. Funciones sociales. -La comunicación esencial del ser humano. -Papel de los medios de comunicación. -La comunicación y la esencia del ser humano.	Semántica	El estudiante expone una posición crítica y propositiva frente a los contenidos que emiten los medios de comunicación masivos e identifican su impacto en la sociedad.	Analiza la estructura de la información que circula por los medios de comunicación y la emplea como soporte para sus producciones discursivas.	COMITÉ DE PRUEBAS SABER PROYECTO PABE

<p>Produzco textos escritos que evidencian el conocimiento que he alcanzado acerca del funcionamiento de la lengua en situaciones de comunicación y el uso de las estrategias de producción textual.</p>	<p>Produzco textos escritos que responden a necesidades específicas de comunicación, a procedimientos sistemáticos de elaboración y establezco nexos intertextuales y extratextuales.</p>	<p>-La gramática y sus componentes. Categorías léxicas: Las preposiciones- Las conjunciones. La oración simple. Clasificación de las oraciones.</p>	<p>Semántica</p>	<p>El estudiante expone una posición crítica y propositiva frente a los contenidos que emiten los medios de comunicación masivos e identifican su impacto en la sociedad.</p>	<p>Analiza la estructura de la información que circula por los medios de comunicación y la emplea como soporte para sus producciones discursivas</p>	<p>PROYECTO DE EDUCACIÓN SEXUALIDAD -Derechos sexuales y reproductivos (11) Pubertad. -adolescencia -Embarazo en adolescente Roles de géneros Métodos de control natal</p>
<p>Produzco textos escritos que evidencian el conocimiento que he alcanzado acerca del funcionamiento de la lengua en situaciones de comunicación y el uso de las estrategias de producción textual.</p>	<p>Produzco textos escritos que responden a necesidades específicas de comunicación, a procedimientos sistemáticos de elaboración y establezco nexos intertextuales y extratextuales.</p>	<p>-La gramática y sus componentes. Categorías léxicas: Las preposiciones- Las conjunciones. La oración simple. Clasificación de las oraciones.</p>	<p>Semántica</p>	<p>El estudiante expone una posición crítica y propositiva frente a los contenidos que emiten los medios de comunicación masivos e identifican su impacto en la sociedad.</p>	<p>Analiza la estructura de la información que circula por los medios de comunicación y la emplea como soporte para sus producciones discursivas</p>	<p>-Enfermedades de transmisión sexual. -Alternativas frente a la sexualidad. Disfunciones sexuales</p>
<p>Relaciono de manera intertextual obras que emplean el lenguaje no verbal y obras que emplean el lenguaje verbal.</p>	<p>Reconoce las diferencias y semejanzas entre sistemas verbales y no verbales para utilizarlos en contextos escolares y sociales.</p>	<p>-El lenguaje cinematográfico. El cine documental. -El mensaje oculto detrás del cine. -Género dramático. -El teatro: palabra, acción y diversión. -Qué es teatro, géneros, montaje.</p>		<p>El estudiante expone una posición crítica y propositiva frente a los contenidos que emiten los medios de comunicación masivos e</p>	<p>Analiza la estructura de la información que circula por los medios de comunicación y la emplea como soporte para</p>	<p>PROYECTO MANEJO DEL TIEMPO LIBRE Posiciones corporales -Lateralidad (arriba, abajo) -Deportes (microfútbol, baloncesto, voleibol, entre otros) Reglas de juego. -Aprendizaje de juegos tradicionales.</p>

		Relación entre el espacio ya comunicación. Elementos no verbales de la oralidad: Proxémicos, Kinésicos, conductas. Los movimientos corporales, danza. La pintura y sus formas. Los videoclips.	Semántica	identifican su impacto en la sociedad.	sus producciones discursivas	-Movimientos y Ritmo (danza, baile, porras coreografía) PROYECTO DE VIDA -Historia de Jesús -La familia de Jesús -La moral, cristiana y problemáticas sociales
--	--	--	-----------	--	------------------------------	---

GRADO: SÉPTIMO 2023

PERIODO: TERCERO						
ASIGNATURA: LENGUA CASTELLANA						
Estándar específico	DBA	Ejes temáticos	Competencia/pe nsamiento	Indicador de desempeño	Criterios de evaluación	Articulación con proyectos institucionales
Ética de la comunicación. Exproso respeto por la diversidad cultural y social del mundo contemporáneo en las intervenciones comunicativas.	Clasifica las producciones literarias a partir del análisis de su contenido y estructura en diferentes géneros literarios	La comunicación y la expresión del afecto. La comunicación y el liderazgo. La comunicación y el amor. La carta. Las instrucciones escritas. Signos de puntuación auxiliares y de entonación.	Pragmática Semántica	Reflexiono en forma crítica acerca Delos actos comunicativo y explico los componentes del proceso de comunicación , con énfasis en los agentes, los discursos, los contextos y el funcionamiento de la lengua, en tanto sistema de signos, símbolos y reglas de uso. El estudiante consulta, lee, interpreta y emite sus propósitos a través del discurso oral.	Reconozco que las variantes lingüísticas y culturales no impiden respetar al otro como interlocutor válido. Diseñó un plan textual para la presentación de mis ideas, pensamientos y saberes en los contextos en que así lo requiera.	Proyecto PABE

<p>Comprendo obras literarias de diferentes géneros propiciando así el desarrollo de mi capacidad crítica y creativa</p> <p>Comprendo obras literarias de diferentes géneros propiciando así el desarrollo de mi capacidad crítica y creativa</p>	<p>Comprende discursos orales producidos con un objetivo determinado en diversos contextos sociales y escolares.</p>	<p>Tipos de Significado. Connotativo y denotativo.</p> <p>-Género lírico. -La poesía, elementos: ritmo, rima, métrica, -Verso libre. -Verso blanco. -Obras y autores.</p> <p>-Taller de escritura para escribir un poema.</p>	<p>Pragmática</p> <p>Semántica</p> <p>Pragmática</p> <p>Semántica</p>	<p>El estudiante consulta, lee, interpreta y emite sus propósitos a través del discurso oral.</p> <p>El estudiante consulta, lee, interpreta y emite sus propósitos a través del discurso oral.</p>	<p>Diseñó un plan textual para la presentación de mis ideas, pensamientos y saberes en los contextos en que así lo requiera.</p>	<p>CATEDRA AFROCOLOMBIANA ¿RECONOZCO MI GRUPO ÉTNICO?</p> <p>-Socio Geográfico. -Jurídico, económico y político. -Relaciones hombre naturaleza -Ideología.</p>
<p>Produzco textos argumentativos que evidencian mi conocimiento de la lengua y el control sobre el uso que hago de ella en contextos comunicativos orales y escritos.</p>	<p>Comprende discursos orales producidos con un objetivo determinado en diversos contextos sociales y escolares.</p>	<p>-El discurso oral: elementos, estructura, clases.</p>	<p>Pragmática</p> <p>Semántica</p>	<p>Reflexiono en forma crítica acerca Delos actos comunicativo y explicó los componentes del proceso de comunicación , con énfasis en los agentes, los discursos, los contextos y el funcionamiento de la lengua, en tanto sistema de signos, símbolos y reglas de uso.</p>	<p>Diseñó un plan textual para la presentación de mis ideas, pensamientos y saberes en los contextos en que así lo requiera.</p>	<p>PROYECTO EDUCACIÓN EN TRÁNSITO Y SEGURIDAD VIAL -Analizar los resultados para mejorar tiempos, rutas de evacuación y posibles problemas. -Hacer la sensibilización a la comunidad educativa respecto a los términos amenaza, vulnerabilidad y riesgo. -Realizar plegables informativos sobre primeros auxilios, señalización, sobre términos básicos en plan de emergencias.</p>
<p>Produzco textos argumentativos que evidencian mi</p>	<p>Comprende discursos orales producidos con un objetivo determinado en</p>	<p>Taller práctico de redacción y sustentación de sus propios discursos</p>	<p>Pragmática</p> <p>Semántica</p>	<p>El estudiante consulta, lee, interpreta y emite sus propósitos a</p>	<p>Diseñó un plan textual para la presentación de mis ideas, pensamientos y</p>	<p>PROYECTO DE DESASTRE -Analizar los resultados para mejorar tiempos, rutas</p>

conocimiento de la lengua y el control sobre el uso que hago de ella en contextos comunicativos orales y escritos.	diversos contextos sociales y escolares.	Taller práctico de redacción y sustentación de sus propios discursos.	Pragmática Semántica	través del discurso oral. El estudiante consulta, lee, interpreta y emite sus propósitos a través del discurso oral.	saberes en los contextos en que así lo requiera	de evacuación y posibles problemas. -Hacer la sensibilización a la comunidad educativa respecto a los términos amenaza, vulnerabilidad y riesgo. -Realizar plegables informativos sobre primeros auxilios, señalización, sobre términos básicos en plan de emergencias.
--	--	---	-------------------------	---	---	---

GRADO: SÉPTIMO 2023						
PERIODO: CUARTO			ASIGNATURA: LENGUA CASTELLANA			
Estándar específico	DBA	Ejes temáticos	Competencia/pensamiento	Indicador de desempeño	Criterios de evaluación	Articulación con proyectos institucionales
Comprendo e interpreto diversos tipos de texto, para establecer sus relaciones internas y su clasificación en una tipología de texto	Interpreta textos informativos, expositivos, narrativos, líricos, argumentativos y descriptivos, y da cuenta de sus características formales y no formales.	-Los conectores lógicos. -Tipos de textos de características y características -La reseña, la biografía y la autobiografía.	Sintáctica y semántica.	El estudiante escribe textos coherentes y con cohesión usando conectores lógicos según la pertinencia	Reconozco las características de los diversos tipos de texto que leo.	PROYECTO PABE
Comprendo e interpreto diversos tipos de texto, para establecer sus relaciones internas y su clasificación en una tipología de texto	Interpreta textos informativos, expositivos, narrativos, líricos, argumentativos y descriptivos, y da cuenta de sus características formales y no formales.	-Los conectores lógicos. -Tipos de textos de características y características	Sintáctica y semántica	El estudiante escribe textos coherentes y con cohesión usando conectores lógicos	Reconozco las características de los diversos tipos de texto que leo.	PROYECTO DE EMPRENDIMIENTO -Identifica un emprendimiento o proyecto a desarrollar a partir del análisis de problemas y oportunidades identificados en su

texto	y da cuenta de sus características formales y no formales	-La reseña, la biografía y la autobiografía.		según la pertenencia	de los diversos tipos de texto que leo.	entorno. -Fabricación y/ o elaboración de productos: tales como jabones, velas aromáticas, elementos con material reciclable, entre otros. -Elaboración de productos caseros tales como: Venta de postres, galletas, helados, entre otros.
Formulo una hipótesis para demostrarla en un texto oral con fines argumentativos.	Comprende discursos orales producidos con un objetivo determinado en diversos contextos sociales y escolares.	-Técnicas de discusión grupal Mesa redonda Debate Y foro.	Sintáctica y semántica	El estudiante escribe textos coherentes y con cohesión usando conectores lógicos según la pertenencia	Utiliza estrategias descriptivas para producir un texto oral con fines argumentativos.	ENSEÑANZA DE LA HISTORIA -Jugar con verdadero o falso. -Línea del tiempo. -Realización de mural histórico. -Crucigramas.
Identificó en situaciones comunicativas auténticas algunas variantes lingüísticas de mi entorno, generadas por ubicación geográfica, diferencia social o generacional, profesión, oficio, entre otras.	Produce textos verbales y no verbales conforme a las características de una tipología seleccionada, a partir de un proceso de planificación textual.	-Campos semánticos y léxicos. -Palabras parónimas y -homófonas Sinonimia y antonimia -Talleres de lectura crítica escritura y signos de puntuación	Sintáctica y semántica	El estudiante escribe textos coherentes y con cohesión usando conectores lógicos según la pertenencia	Utiliza estrategias descriptivas para producir un texto oral con fines argumentativos	PROYECTO EDUCACIÓN ECONÓMICA Y FINANCIERA -Talleres sobre finanzas y ahorro. -Elaboración de caja de ahorro. - Organización de libreta de ahorros grupales. -El préstamo: Llevar control de presupuesto y gastos.

GRADO OCTAVO

PERIODO: PRIMERO

Estándar específico	DBA	Ejes temáticos	Competencia	Indicador de desempeño	Criterios de evaluación	Articulación con proyectos institucionales
<p>Comprensión e interpretación textual: Comprendo e interpreto textos, teniendo en cuenta el funcionamiento de la lengua en situaciones de comunicación, el uso de estrategias de lectura y el papel del interlocutor y del contexto</p>	<p>Infiere múltiples sentidos en los textos que lee y los relaciona con los conceptos macro del texto y con sus contextos de producción y circulación.</p>	<p>Tipologías textuales: textos narrativos, informativos, expositivos y argumentativos.</p>	<p>Semántica - Textual</p>	<p>El estudiante compara la estructura y la intención comunicativa de los diferentes tipos de textos.</p>	<p>Elaborar cuadro comparativo donde se evidencien las características estructurales y semánticas de cada uno de los tipos de textos abordados.</p>	<p>PABE: Comprensión e interpretación textual.</p>
<p>Producción textual: Produzco textos escritos que evidencian el conocimiento que he</p>	<p>Reconoce en las producciones literarias como cuentos, relatos cortos, fábulas y novelas, conoce en las producciones literarias</p>	<p>La crónica: rasgos de la crónica, tipos de narrador, aprender a</p>	<p>Semántica - Pragmática</p>	<p>El estudiante utiliza la crónica como medio de expresión de hechos reales de su entorno, teniendo en cuenta la</p>	<p>Escribir una crónica teniendo en cuenta la estructura e intención comunicativa de</p>	<p>Cátedra de la paz: Diversidad y pluralidad, -Protección de las riquezas culturales del departamento y de la Nación.</p>

alcanzado acerca del funcionamiento de la lengua en situaciones de comunicación y el uso de las estrategias de producción textual	como aspectos referidos a la estructura formal del género y a la identidad cultural que recrea.	escribir una crónica.		estructura e intención comunicativa de esta tipología textual.	esta tipología textual.	<p>PRAE: clasificación de residuos sólidos: internos y externos de la institución.</p> <p>Democracia y derechos humanos: Mecanismo de la defensa de los derechos humanos.</p>
Literatura: Determino en las obras literarias latinoamericanas, elementos textuales que dan cuenta de sus características estéticas, históricas y sociológicas, cuando sea pertinente.	Reconstruye en sus intervenciones el sentido de los textos desde la relación existente entre la temática, los interlocutores y el contexto histórico-cultural.	Introducción a la literatura colombiana: voces y relatos prehispánicos y literatura hispánica	Semántica – Enciclopédica.	El estudiante comprende la influencia del contexto en los temas de la literatura prehispánica e hispánica.	Realizar una exposición donde se evidencien apropiación de las características, el contexto, los temas, obras y autores de la literatura prehispánica e hispánica.	
Producción textual: Produzco textos escritos que evidencian el conocimiento que he alcanzado acerca del funcionamiento de la lengua en situaciones de comunicación y el uso de las estrategias de producción textual	Relaciona las manifestaciones artísticas con las comunidades y culturas en las que se producen.	La infografía. <ul style="list-style-type: none"> • Elementos de la infografía. • Interpretación del contenido de una infografía. Elaboración de la infografía.	Textual – Semántica.	El estudiante interpreta la intencionalidad comunicativa de los elementos de la infografía dentro de un todo significativo.	Interpretar y elaborar una infografía sobre la literatura colombiana.	
Producción textual: Produzco textos escritos que evidencian el conocimiento que he alcanzado acerca del funcionamiento de la lengua en situaciones de comunicación y el uso de las estrategias de producción textual	Infiere múltiples sentidos en los textos que lee y los relaciona con los conceptos macro del texto y con sus contextos de producción y circulación.	Elementos básicos de la oración: El sintagma El sintagma nominal. El sintagma verbal. Otros sintagmas.	Textual	El estudiante identifica los elementos básicos de la oración: el sintagma nominal, el sintagma verbal y otros sintagmas	Elaborar un juego que permita evaluar la comprensión de la temática.	

PERIODO: SEGUNDO						
Estándar específico	DBA	Ejes temáticos	Competencia	Indicador de desempeño	Criterios de evaluación	Articulación con proyectos institucionales
Comprensión e interpretación textual: Comprendo e interpreto textos, teniendo en cuenta el funcionamiento de la lengua en situaciones de comunicación, el uso de estrategias de lectura y el papel del interlocutor y del contexto.	Infiere múltiples sentidos en los textos que lee y los relaciona con los conceptos macro del texto y con sus contextos de producción y circulación.	La noticia	Semántica - Pragmática	El estudiante reconoce la estructura y la intención comunicativa de la secuencia textual informativa.	Comprender el sentido global de los textos informativos.	PABE: Reto de lectura. Educación en sexualidad: Embarazo en adolescente Roles de géneros Métodos de control natal Enfermedades de transmisión sexual. Manejo del tiempo libre: Movimientos y Ritmo (danza, baile, porras coreografía).
Literatura: Determino en las obras literarias latinoamericanas, elementos textuales que dan cuenta de sus características estéticas, históricas y sociológicas, cuando sea pertinente.	Reconstruye en sus intervenciones el sentido de los textos desde la relación existente entre la temática, los interlocutores y el contexto histórico-cultural.	Literatura colombiana: Literatura del Neoclasicismo. Literatura del Romanticismo	Semántica - Pragmática	El estudiante reconoce los principales elementos estéticos que caracterizan a la literatura neoclásica y romántica en el territorio colombiano.	Reconocer los hechos históricos y culturales que determinan las ideologías, formas y recursos estilísticos de la literatura	
Producción textual: Produzco textos escritos que evidencian el conocimiento que he alcanzado acerca del funcionamiento de la lengua en situaciones de comunicación y el uso de las	Infiere múltiples sentidos en los textos que lee y los relaciona con los conceptos macro del texto y con sus contextos de producción y circulación.	Clases de oraciones según la actitud del hablante: Oraciones exclamativas, oraciones enunciativas. Oraciones interrogativas, oraciones	Textual	El estudiante identifica las diferentes modalidades de la oración y las emplea en diferentes situaciones comunicativas	Identificar las diferentes modalidades de la oración y las emplea en diferentes situaciones comunicativas	

estrategias de producción textual		exhortativas, oraciones dubitativas.				
Producción textual: Produzco textos escritos que evidencian el conocimiento que he alcanzado acerca del funcionamiento de la lengua en situaciones de comunicación y el uso de las estrategias de producción textual	Infiere múltiples sentidos en los textos que lee y los relaciona con los conceptos macro del texto y con sus contextos de producción y circulación.	La tilde diacrítica	Textual	El estudiante acentúa correctamente las palabras monosílabas, teniendo en cuenta las reglas para la aplicación de la tilde diacrítica.	Aplicar las reglas para la aplicación de palabras monosílabas con acento diacrítico.	Proyecto de vida: La moral, cristiana y problemáticas sociales
Comprensión e interpretación textual: Comprendo e interpreto textos, teniendo en cuenta el funcionamiento de la lengua en situaciones de comunicación, el uso de estrategias de lectura y el papel del interlocutor y del contexto	Comprende que el género lírico es una construcción mediada por la musicalidad, la rima y el uso de figuras retóricas, que permiten recrear una idea, un sentimiento o una situación.	El texto lírico: Figuras literarias, musicalidad y rima.	Semántica- Pragmática.	El estudiante lee e interpreta expresiones literarias del género lírico, poemas, canciones, entre otras.	Analizar expresiones poéticas. Crear expresiones poéticas teniendo en cuenta un propósito emotivo.	

PERIODO: TERCERO

Estándar específico	DBA	Ejes temáticos	Competencia	Indicador de desempeño	Criterios de evaluación	Articulación con proyectos institucionales
Comprensión e interpretación textual: Comprendo e interpreto textos,	Infiere múltiples sentidos en los textos que lee y los relaciona con los conceptos macro	Textos expositivos	Semántica - Textual	El estudiante reconoce la estructura, las características y la intención de los textos expositivos.	Analizar teniendo en cuenta: el tema, la estructura, los recursos y la intención.	PABE: Reto de lectura.

teniendo en cuenta el funcionamiento de la lengua en situaciones de comunicación, el uso de estrategias de lectura y el papel del interlocutor y del contexto	del texto y con sus contextos de producción y circulación.					Afrocolombianidad: Ideologías.
Literatura: Determino en las obras literarias latinoamericanas, elementos textuales que dan cuenta de sus características estéticas, históricas y sociológicas, cuando sea pertinente.	Reconstruye en sus intervenciones el sentido de los textos desde la relación existente entre la temática, los interlocutores y el contexto histórico-cultural	Literatura colombiana: Literatura del Realismo Literatura del Modernismo.	Semántica – Enciclopédica.	El estudiante identifica los principales elementos estéticos que caracterizan a la literatura del Realismo y Modernismo en Colombia	Identificar los temas y recursos estilísticos de las obras del Realismo y Modernismo en Colombia.	Proyecto de urbanidad y cívica: Convivencia y buenos modales: eventos culturales, cívicos, religiosos y deportivos.
Producción textual: Produzco textos escritos que evidencian el conocimiento que he alcanzado acerca del funcionamiento de la lengua en situaciones de comunicación y el uso de las estrategias de producción textual	Infiere múltiples sentidos en los textos que lee y los relaciona con los conceptos macro del texto y con sus contextos de producción y circulación.	Tipos de oraciones: Oraciones compuestas, oraciones coordinadas, oraciones subordinadas y oraciones yuxtapuestas.	Textual	El estudiante comprende los rasgos característicos de las oraciones coordinadas, subordinadas y yuxtapuestas.	Comprender el funcionamiento y normas de uso de la lengua, para aplicar sus principios en diferentes situaciones comunicativas	Proyecto de emprendimiento: Fabricación y/ o elaboración de productos: tales como de jabones, velas aromáticas, elementos con material reciclable, entre otros.
Producción textual: Produzco textos escritos que evidencian el conocimiento que he alcanzado acerca del funcionamiento de la lengua en situaciones de comunicación y el uso de las	Infiere múltiples sentidos en los textos que lee y los relaciona con los conceptos macro del texto y con sus contextos de producción y circulación.	Textos explicativos: el manual de instrucciones.	Semántica – Textual	El estudiante emplea correctamente marcadores discursivos al escribir textos explicativos.	Planear, escribir y revisar textos explicativos en la búsqueda del cumplimiento de la intención comunicativa.	

estrategias de producción textual						
Medios de comunicación y otros sistemas simbólicos: Retomo crítica y selectivamente la información que circula a través de los medios de comunicación masiva, para confrontarla con la que proviene de otras fuentes.	Caracteriza los discursos presentes en medios de comunicación y otras fuentes de atendiendo al contenido, la intención comunicativa del autor y al contexto en que se producen.	Lectura crítica y medios de comunicación	Semántica - Pragmática	El estudiante retoma información proveniente de los medios de comunicación y emite un juicio valorativo entorno al manejo de la información según contextos determinados.	Leer, analizar y evaluar información proveniente de los medios masivos de comunicación.	Educación económica y financiera: - Organización de libreta de ahorros grupales. -El préstamo: Llevar control de presupuesto y gastos.

PERIODO: CUARTO

Estándar específico	DBA	Ejes temáticos	Competencia	Indicador de desempeño	Criterios de evaluación	Articulación con proyectos institucionales
Comprensión e interpretación textual: Comprendo e interpreto textos, teniendo en cuenta el funcionamiento de la lengua en situaciones de comunicación, el uso de estrategias de lectura y el papel del interlocutor y del contexto	Infiere múltiples sentidos en los textos que lee y los relaciona con los conceptos macro del texto y con sus contextos de producción y circulación.	Texto argumentativo: El artículo de opinión.	Semántica – Pragmática.	El estudiante reconoce la estructura, las características y la intención de la secuencia textual argumentativa.	Comprender, reflexionar y comprometerse con el texto escrito. Reconocer las características de un artículo de opinión. Integrar e interpretar los argumentos de un artículo de opinión.	PABE: Reto de lectura. Historia: Línea del tiempo. -Realización de mural histórico. Proyecto de desastre:

<p>Literatura: Determino en las obras literarias latinoamericanas, elementos textuales que dan cuenta de sus características estéticas, históricas y sociológicas, cuando sea pertinente.</p>	<p>Reconstruye en sus intervenciones el sentido de los textos desde la relación existente entre la temática, los interlocutores y el contexto histórico-cultural</p>	<p>Literatura colombiana: El vanguardismo Lírica- ensayo Literatura contemporánea. Narrativa-lírica-ensayo</p>	<p>Semántica – Enciclopédica.</p>	<p>El estudiante reconoce los principales elementos estéticos que caracterizan a la literatura del Vanguardismo y literatura contemporánea en Colombia.</p>	<p>Evidenciar el saber literario surgido de la experiencia de lectura y análisis de las obras literarias más representativas de los diferentes periodos literarios, a través de un centro literario.</p>	<p>-Hacer la sensibilización a la comunidad educativa respecto a los términos amenaza, vulnerabilidad y riesgo.</p>
<p>Producción textual: Produzco textos escritos que evidencian el conocimiento que he alcanzado acerca del funcionamiento de la lengua en situaciones de comunicación y el uso de las estrategias de producción textual</p>	<p>Infiere múltiples sentidos en los textos que lee y los relaciona con los conceptos macro del texto y con sus contextos de producción y circulación.</p>	<p>El párrafo en el texto: El párrafo de introducción. El párrafo de introducción. El párrafo de desarrollo. El párrafo de conclusión.</p>	<p>Semántica - Textual</p>	<p>Identifica los tipos de párrafo que se pueden encontrar en un texto.</p>	<p>Comprender la intención con la que escriben los distintos tipos de párrafos. Producir textos atendiendo a las características de los diferentes tipos de párrafos</p>	<p>Educación en tránsito y seguridad vial: Respeto de las normas de tránsito.</p>
<p>Medios de comunicación y otros sistemas simbólicos: Retomo crítica y selectivamente la información que circula a través de los medios de comunicación masiva, para confrontarla con la que proviene de otras fuentes.</p>	<p>Caracteriza los discursos presentes en medios de comunicación y otras fuentes de atendiendo al contenido, la intención comunicativa del autor y al contexto en que se producen.</p>	<p>Textos en los medios: La revista</p>	<p>Semántica - Pragmática</p>	<p>El estudiante identifica las características de una revista según su temática y contexto.</p>	<p>Identificar las características de una revista según su temática y contexto.</p>	

GRADO: NOVENO 2023

PERIODO: PRIMERO

ASIGNATURA: LENGUA CASTELLANA

Estándar específico	DBA	Ejes temáticos	Competencia/pe nsamiento	Indicador de desempeño	Criterios de evaluación	Articulación con proyectos institucionales
<p>COMPRENSIÓN E INTERPRETACIÓN TEXTUAL Comprensiones interpretación de textos, teniendo en cuenta el funcionamiento de la lengua en situaciones de comunicación, el uso de estrategias de lectura y el papel del interlocutor y del contexto.</p>	<p>Caracteriza a la literatura en un momento particular de la historia desde el acercamiento a sus principales exponentes, textos, temáticas y recursos estilísticos.</p>	<p>-Literatura Medieval y Renacimiento español: análisis de contexto histórico, cultural y artístico a partir de obras literarias. -El castellano en Colombia. (Los dialectos) -La pragmática -Discurso oral: la oratoria. -Talleres de lectura crítica estilo saber y escritura.</p>	<p>Literaria Poética Gramática</p>	<p>Los estudiantes referirán otros sentidos en cada uno de los textos que leen, relacionándolos con su sentido global y con el contexto en el cual se han producido, reconociendo rasgos sociológicos.</p>	<p>Se toma como base los criterios del decreto 1290 y del acuerdo 004 de 2011 (sistema institucional de evaluación), enfatizando en los niveles de desempeño (superior, alto, básico y bajo)</p>	<p>PROYECTO DEMOCRACIA Y DERECHOS HUMANOS Mecanismos de participación democrática. Mecanismo de la defensa de los derechos humanos. -Formación del estado colombiano Derechos humanos.</p>
<p>COMPRENSIÓN E INTERPRETACIÓN TEXTUAL Comprensión e interpretación de textos, teniendo en cuenta el funcionamiento de la lengua en situaciones de comunicación, el uso de estrategias de lectura y el papel del interlocutor y del contexto</p>	<p>Evaluar seguimiento de un plan textual y el uso adecuado de elementos gramaticales, ortográficos en los textos que escribe</p>	<p>-Tipos de textos: explicativo, Periodístico narrativo -Palabras parónimas. -Estructura Gramatical: el pronombre, el adjetivo, el verbo y el adverbio (características y su función dentro del texto). Preposiciones. -Figuras literarias: clasificación, usos y características predominantes en cada una de</p>	<p>Semántica Pragmática Comunicativa Lectora: Pragmático- semántico- Sintáctico</p>	<p>Establece relaciones comparativas mediante enunciados y los expone con fundamentos críticos -Comprende las características, obras y autores de la literatura, lo demuestra en sus informes y análisis. -Reflexiona sobre las diferentes teorías sobre</p>	<p>-Manejo eficiente y eficaz del trabajo en el aula. 5. Elaboración de trabajos escritos con las normas APA. -Planteamiento y resolución de problemas en situaciones diferenciadas, de acuerdo a los niveles o escala de evaluación,</p>	<p>PROYECTO DE URBANIDAD Y CÍVICA -Diversidad cultural: tribus urbanas, autenticidad, respeto por la pluriculturalidad -Civismo y redes sociales: uso adecuado de los perfiles, publicaciones, ciberacoso. -Participación ciudadana: derecho a elegir y ser elegido; justicia y equidad</p>

		ellas.		el origen y desarrollo del lenguaje humano.		
--	--	--------	--	---	--	--

GRADO: NOVENO 2023

PERIODO: SEGUNDO **ASIGNATURA: LENGUA CASTELLANA**

Estándar específico	DBA	Ejes temáticos	Competencia/pe nsamiento	Indicador de desempeño	Criterios de evaluación	Articulación con proyectos institucionales
<p>INTERPRETACIÓN Y PRODUCCIÓN TEXTUAL LITERARIA</p> <p>Determinar en las obras literarias latinoamericanas, elementos textuales que dan cuenta de sus características estéticas, históricas y sociológicas.</p>	<p>Analiza el lenguaje literario como una manifestación artística que permite crear ficciones y expresar pensamientos o emociones, para analizar su influencia en la sociedad actual.</p>	<p>-Literatura: Neoclasicismo y Romanticismo en América Latina. -La oración compuesta y los signos de puntuación -La analogía: caracterización y distintos usos -Coherencia y cohesión textual: elementos de enlace, deícticos.</p>	<p>Literaria Poética</p> <p>Gramática - sintáctica</p> <p>Semántica</p> <p>Semántico</p>	<p>Los estudiantes conocerán la generalidad de la literatura, del Romanticismo y Neoclasicismo, respetando la diversidad sociocultural que se ha dado a través de la historia.</p>	<p>Se toma como base los criterios del decreto 1290 y del acuerdo 004 de 2011 (sistema institucional de evaluación), enfatizando en los niveles de desempeño (superior, alto, básico y bajo)</p>	<p>PROYECTO DE EDUCACIÓN SEXUALIDAD</p> <p>-Derechos sexuales y reproductivos (11) -Pubertad, adolescencia -Embarazo en adolescente -Roles de géneros -Métodos de control natal -Enfermedades de transmisión sexual. -Alternativas frente a la sexualidad. -Disfunciones sexuales.</p>
<p>MEDIOS DE COMUNICACIÓN</p> <p>Retomo crítica y selectivamente la información que circula a Través de los medios de comunicación masiva, para confrontarla con la que proviene de otras fuentes</p>	<p>Asume una posición crítica y propositiva frente a los medios de comunicación masiva</p>	<p>-Caracterización y análisis crítico de los medios de comunicación masiva. El mural en Colombia -Programación radial. -Textos argumentativos, Artículo de opinión y ensayo. -Representación de texto (El cómic) como instrumento ideológico -Talleres de lectura crítica estilo saber y escritura.</p>	<p>Pragmático</p>	<p>Socializa críticamente la información de los medios de comunicación y determina su punto de vista. -Identifica las características de las impresiones literarias del siglo XVIII a la actualidad y establece semejanzas y diferencias</p>	<p>Relaciona las diferentes clases de descripciones de los medios de comunicación orales y escritos 2. Lee fragmentos de novelas y argumenta sobre el contenido de los mismos 3. Reconoce las clases de oraciones en el lenguaje cotidiano</p>	<p>-PROYECTO MANEJO DEL TIEMPO LIBRE</p> <p>Posiciones corporales -Lateralidad (arriba, abajo) -Deportes (microfútbol, baloncesto, voleibol, entre otros) -Reglas de juego. -Aprendizaje de juegos tradicionales. PROYECTO DE VIDA Historia de Jesús La familia de Jesús La moral, cristiana y problemáticas sociales.</p>

GRADO: NOVENO 2023

PERIODO: TERCERO

ASIGNATURA: LENGUA CASTELLANA

Estándar específico	DBA	Ejes temáticos	Competencia/pensamiento	Indicador de desempeño	Criterios de evaluación	Articulación con proyectos institucionales
MEDIOS DE COMUNICACIÓN Y OTROS SISTEMAS SIMBÓLICOS Comprensión de los factores sociales y culturales que determinan algunas manifestaciones del lenguaje verbal y no verbal	Analiza el lenguaje literario como una manifestación artística que permite crear ficciones y expresar pensamientos o emociones	-Literatura: Modernismo, Vanguardismo y el Boom de la literatura latinoamericana, análisis de obras, personajes, tiempo, autores, tiempo y demás características cas.	Gramatical o sintáctica Semántica Pragmática Literaria	Los estudiantes relacionarán manifestaciones artísticas comprendiendo los factores sociales y culturales a través de las manifestaciones verbales y no verbales	Se toma como base los criterios del decreto 1290 y del acuerdo 004 de 2011 (sistema institucional de evaluación), enfatizando en los niveles de desempeño (superior, alto, básico y bajo)	CATEDRA AFROCOLOMBIANA -Socio Geográfico. Jurídico, Económico y Político. -Relaciones hombre Naturaleza -Ideología.
Reconoce la importancia del lenguaje como capacidad humana, se profundiza aún más en el estudio de la lengua en sus niveles básicos, se trabaja en la comprensión de textos de mayor complejidad. En literatura, se procura un reconocimiento mayor del valor cultural y estético de las obras	Planea la producción de textos audiovisuales en los que articula elementos verbales y no verbales de la comunicación para desarrollar	Elementos del lenguaje verbal y no verbal (simbología a, grafiti, acertijos, imágenes y	Poética	Utiliza reglas sintácticas, semánticas y pragmáticas para la producción de un texto.	Análisis de las producciones de los Estudiantes (cuaderno de apuntes, textos escritos, exposiciones, producciones orales, carteleras y materiales gráficos, representaciones investigaciones.	PROYECTO EDUCACIÓN EN TRÁNSITO Y SEGURIDAD VIAL Normas de tránsito. Respeto las normas de tránsito. PROYECTO EDUCACIÓN EN TRÁNSITO Y SEGURIDAD VIAL Normas de tránsito. Respeto las normas de tránsito.
-Produce textos orales de tipos argumentativos para exponer ideas y llegar a acuerdos en lo que prima el respeto por mi interlocutor.	Produce textos orales, a partir del empleo de diversas estrategias.	Anécdotas) y signos de puntuación Guion radial. Y cinematográfico	Comunicativa Lectora: Sintáctico-Semántico – Pragmática.	Identifica estrategias que garantizan coherencia, cohesión y pertinencia del texto.	Pruebas específicas (resolución de actividades grupales.	PROYECTO DE DESASTRE -Analizar los resultados para mejorar tiempos, rutas de evacuación y posibles problemas.

GRADO: NOVENO 2023

PERIODO: CUARTO

ASIGNATURA: LENGUA CASTELLANA

Estándar específico	DBA	Ejes temáticos	Competencia/pe nsamiento	Indicador de desempeño	Criterios de evaluación	Articulación con proyectos institucionales
<p>ÉTICA DE LA COMUNICACIÓN Reflexión en forma crítica acerca de los actos comunicativos y explicación de los componentes del proceso de comunicación</p>	<p>Expresa sus ideas atendiendo a las características de la situación comunicativa (interlocutores, intenciones y contextos).</p>	<p>-Literatura contemporánea. Latinoamericana: análisis de contexto histórico, cultural y artístico.</p>	<p>Comunicativa lectora: Semántico Pragmático</p>	<p>Diferencia las características, temas y enfoques literarios de los escritores de la literatura contemporánea.</p>	<p>Se toma como base los criterios del decreto 1290 y del acuerdo 004 de 2011 (sistema institucional de evaluación), enfatizando en los niveles de desempeño (superior, alto, básico y bajo)</p>	<p>PROYECTO DE EMPRENDIMIENTO -Identifica un emprendimiento o proyecto a desarrollar a partir del análisis de problemas y oportunidades identificados en su entorno. -Fabricación y/ o elaboración de productos: tales como jabones, velas aromáticas, elementos con material reciclable, entre otros. -Elaboración de productos caseros tales como: Venta de postres, galletas, helados, entre otros.</p>
<p>ÉTICA DE LA COMUNICACIÓN Reflexión en forma crítica acerca de los actos comunicativos y explicación de los componentes del proceso de comunicación</p>	<p>Produce diferentes tipos de texto para atender a un propósito comunicativo particular</p>	<p>Clasificación de la oración según la intención. -El Párrafo. -Texto dramático: características</p>	<p>Comunicativa Escritora: Literaria</p>	<p>Los estudiantes explicarán el proceso de comunicación y el uso de estrategias para la comunicación oral y escrita.</p>	<p>Se toma como base los criterios del decreto 1290 y del acuerdo 004 de 2011 (sistema institucional de evaluación), enfatizando en los niveles de desempeño (superior, alto, básico y bajo)</p>	<p>ENSEÑANZA DE LA ENSEÑANZA DE LA HISTORIA -Jugar con verdadero o falso. -Línea del tiempo. -Realización de mural histórico. -Crucigramas.</p>
<p>Produzco textos escritos que evidencian el</p>	<p>Expresa sus ideas atendiendo a las</p>	<p>Elaboración de textos argumentativos</p>	<p>Semántico</p>	<p>Expone temas en forma clara, haciendo uso de</p>	<p>Se toma como base los criterios del</p>	<p>PROYECTO EDUCACIÓN ECONÓMICA Y FINANCIERA</p>

<p>conocimiento que he alcanzado acerca del funcionamiento de la lengua en situaciones de comunicación y el uso de las estrategias de producción textual.</p>	<p>características de la situación comunicativa (interlocutores, intenciones y contextos).</p>	<p>orales y escritos que evidencian buen uso del lenguaje</p>	<p>Pragmático</p>	<p>mapas conceptuales, con base en temas asignados, dando cuenta sobre las exposiciones de los demás.</p>	<p>decreto 1290 y del acuerdo 004 de 2011 (sistema institucional de evaluación), enfatizando en los niveles de desempeño (superior, alto, básico y bajo)</p>	<p>-Talleres sobre finanzas y ahorro. -Elaboración de caja de ahorro.</p>
<p>MEDIOS DE COMUNICACIÓN Y OTROS SISTEMAS SIMBÓLICOS • Retomo crítica y selectivamente la información que circula a través de los medios de comunicación masiva, para confrontarla con la que proviene de otras fuentes.</p>	<p>Confronta los discursos provenientes de los medios de comunicación con los que interactúa en el medio para afianzar su punto de vista particular. • Compara los formatos de obras literarias y de producciones audiovisuales con el propósito de analizar elementos propios de la narración.</p>	<p>- El discurso. -Talleres de lectura crítica y escritura. -Lectura de textos seleccionados por el estudiante. -Semántica: arcaísmo y neologismo. -Figuras literarias</p>	<p>Semántico Pragmático</p>	<p>Identifica figuras literarias en composiciones dadas y las aplica en la construcción de otros textos.</p>	<p>Se toma como base los criterios del decreto 1290 y del acuerdo 004 de 2011 (sistema institucional de evaluación), enfatizando en los niveles de desempeño (superior, alto, básico y bajo)</p>	<p>- Organización de libreta de ahorros grupales. -El préstamo: Llevar control de presupuesto y gastos.</p>

GRADO: DÉCIMO

PERIODO: PRIMERO

ASIGNATURA: LENGUA CASTELLANA

Estándar específico	DBA	Ejes temáticos	Competencia/pe nsamiento	Indicador de desempeño	Criterios de evaluación	Articulación con proyectos institucionales
Comprensión e interpretación textual: Comprendo e interpreto textos con actitud crítica y capacidad argumentativa.	Comprende diversos tipos de texto, asumiendo una actitud crítica y argumentando sus puntos de vista frente a lo leído.	El ensayo: estructura e intención comunicativa del ensayo.	Semántica	El estudiante reconoce la estructura y la intención del ensayo en la lectura y elaboración de textos críticos.	Identificar la estructura y la intención comunicativa del ensayo en la lectura y elaboración de textos críticos.	Proyecto PABE CÁTEDRA DE LA PAZ - Resolución pacífica de conflictos, - Prevención del acoso escolar.
Literatura: Análisis crítico y creativamente diferentes manifestaciones literarias del contexto universal	Caracteriza la literatura en un momento particular de la historia desde el acercamiento a sus principales exponentes, textos, semánticas Y recursos estilísticos.	Introducción a la literatura española: Literatura Medieval y Renacimiento Español.	Pragmática Enciclopédica	El estudiante identifica la influencia del contexto en los temas de la literatura medieval y del Renacimiento español.	Analizar las producciones literarias de la época medieval o Renacentista en relación con el contexto cultural, religioso y político de la época.	Proyecto PABE PROYECTO DEMOCRACIA Y DERECHOS HUMANOS Mecanismos de participación democrática. Mecanismo de la defensa de los derechos humanos. Formación del estado colombiano
Producción textual: Produzco textos argumentativos que evidencian mi conocimiento de la lengua y el control sobre el uso que hago de ella en contextos comunicativos orales y escritos.	Escribe textos que evidencian procedimientos sistemáticos de corrección lingüística y el uso de estrategias de producción textual.	El párrafo: Estructura gramatical del párrafo. Estructura semántica del párrafo. Función del párrafo como unidad gramatical.	Gramatical - Textual	El estudiante expresa sus ideas teniendo en cuenta las características gramaticales y semánticas para la correcta estructuración de un párrafo.	Expresar ideas de manera coherente y cohesionada teniendo en cuenta las características gramaticales y semánticas para la correcta estructuración de un párrafo.	El valor de la palabra: el buen vocabulario, el respeto por la palabra del otro, la palabra tiene poder, la honestidad en la palabra -Normas de tránsito: trámites para el pase de conducción, responsabilidades de un conductor, los comparendos
Medios de comunicación y otros sistemas simbólicos: Interpreto	Asume una posición crítica y	Análisis crítico frente a los medios de	Semántica – Pragmática	El estudiante expone una posición crítica y propositiva frente a	Expresar una postura crítica y analítica frente a l	-Toma de decisiones frente al trabajo y el estudio (matriz DOFA)

<p>en forma crítica la información difundida por los medios de comunicación masiva.</p>	<p>propositiva frente a los medios de comunicación masiva para analizar su influencia en la sociedad actual.</p>	<p>comunicación masiva.</p>		<p>los medios de comunicación masiva para analizar su influencia en la sociedad actual.</p>	<p>os discursos culturales, sociales e ideológicos expresados a través de los medios de comunicación, haciendo uso de los distintos tipos de argumentos.</p>	
<p>Producción textual: Produzco textos argumentativos que evidencian mi conocimiento de la lengua y el control sobre el uso que hago de ella en contextos comunicativos orales y escritos.</p>	<p>Escribe textos que evidencian procedimientos sistemáticos de corrección lingüística y el uso de estrategias de producción textual</p>	<p>Técnicas de estudio: El resumen Esquemas de lectura (mapas mentales, mapas conceptuales, mentefactos).</p>	<p>Textual</p>	<p>El estudiante aplica técnicas de estudios como resúmenes o esquemas de lectura para optimizar sus procesos de aprendizaje.</p>	<p>Aplicar una técnica de estudio frente a la lectura de un texto expositivo</p>	<p>Proyecto PABE -La ciudadanía: importancia de la ley, Sistema de Responsabilidad Penal para Adolescentes, Ley 1761 de 2015, "Feminicidio".</p>

GRADO UNDÉCIMO

PERIODO: PRIMERO

ASIGNATURA: LENGUA CASTELLANA

Estándar específico	DBA	Ejes temáticos	Competencia	Indicador de desempeño	Criterios de evaluación	Articulación con proyectos institucionales
Literatura: Análisis crítico y creativamente diferentes manifestaciones literarias del contexto universal.	Identifica, en las producciones literarias clásicas, diferentes temas que le permiten establecer comparaciones con las visiones de mundo de otras épocas.	Literatura Clásica: contexto histórico y cultural, la épica griega, el teatro en Grecia, La literatura Latina- obras y autores.	Semántica Pragmática	El estudiante reconoce las características culturales del momento histórico que enmarca la literatura clásica, la épica y el teatro griego.	Demuestra apropiación del contexto histórico y cultural que enmarca la literatura clásica a través de un escrito expositivo.	PABE: Lectura crítica – Pruebas Saber Cátedra de la paz: - Resolución pacífica de conflictos, - Prevención del acoso escolar.
Comprensión e interpretación textual: Comprendo e interpreto textos con actitud crítica y capacidad argumentativa.	Compara diversos tipos de texto, con capacidad crítica y argumentativa para establecer relaciones entre temáticas, características y los múltiples contextos en los que fueron producidos.	Tipos de textos: argumentativo, expositivo, informativo, informe.	Semántica	El estudiante identifica los diferentes tipos de textos, teniendo en cuenta aspectos formales e intención comunicativa.	Lee, identifica y compara diferentes tipos de textos, a través de un cuadro comparativo.	PRAE: clasificación de residuos sólidos: internos y externos de la institución.
Producción textual: Produzco textos argumentativos que evidencian mi conocimiento de la lengua y el control sobre el uso que hago de ella en contextos comunicativos orales y escritos.	Produce textos académicos a partir de procedimientos sistemáticos de corrección de lingüística, atendiendo al tipo de texto y al contexto comunicativo.	Ensayo literario: macroestructura y superestructura y conectores	Semántica Pragmática	El estudiante reconoce las características formales y lingüísticas del ensayo literario y las usa en sus producciones escritas con fines argumentativos.	Produce un ensayo literario con base en la lectura de un libro.	Democracia y derechos humanos: Mecanismo de la defensa de los derechos humanos.

Medios de comunicación y otros sistemas simbólicos: Interpreto en forma crítica la información difundida por los medios de comunicación masiva.	Comprende que los interlocutores argumentos de sus involucran procesos de comprensión, crítica y proposición.	Medios masivos de comunicación: Contexto social, cultural, económico y político.	Pragmática	El estudiante asume una posición crítica frente a las información que recibe de los medios de comunicación.	Lee, reflexiona y escribe un texto crítico sobre temas de actualidad.
Comprensión e interpretación textual: Comprendo e interpreto textos con actitud crítica y capacidad argumentativa.	Compara diversos tipos de texto, con capacidad crítica y argumentativa para establecer relaciones entre temáticas, características y los múltiples contextos en los que fueron producidos.	Talleres de lectura crítica y escritura	Semántica Pragmática	El estudiante identifica tesis y recursos argumentativos de los textos que lee.	Lee e identifica tesis y recursos argumentativos de los textos que lee.
Medios de comunicación y otros sistemas simbólicos: Interpreto en forma crítica la información difundida por los medios de comunicación masiva.	Comprende que los interlocutores argumentos de sus involucran procesos de comprensión, crítica y proposición.	Lenguaje publicitario.	Semántica Pragmática	El estudiante interpreta la intención comunicativa de textos publicitarios, poniendo en diálogo los distintos elementos que lo componen.	Elabora un texto publicitario con un propósito comunicativo definido, poniendo en diálogo los distintos elementos que lo componen.

PERIODO: SEGUNDO

ASIGNATURA: LENGUA CASTELLANA

Estándar específico	DBA	Ejes temáticos	Competencia	Indicador de desempeño	Criterios de evaluación	Articulación con proyectos institucionales
Literatura: Análisis crítico y creativamente diferentes manifestaciones literarias del contexto universal.	Identifica, en las producciones literarias clásicas, diferentes temas que le permiten establecer comparaciones con las visiones de mundo de otras épocas.	Literatura medieval y renacentista: Contexto histórico, cultural y artístico, obras y autores, Lírica medieval, Narrativa medieval.	Semántica Pragmática	El estudiante reconoce las características culturales del momento histórico que enmarca la literatura medieval y renacentista, así como obras y autores.	Demuestra apropiación del contexto histórico y cultural que enmarca la literatura medieval y renacentista a través de un escrito expositivo.	PABE: Pruebas Saber Educación en sexualidad: Embarazo en adolescente Roles de géneros Métodos de control natal Enfermedades de transmisión sexual.
Producción textual: Produzco textos argumentativos que evidencian mi conocimiento de la lengua y el control sobre el uso que hago de ella en contextos comunicativos orales y escritos.	Produce textos académicos a partir de procedimientos sistemáticos de corrección de lingüística, atendiendo al tipo de texto y al contexto comunicativo.	Propiedades del texto: coherencia y cohesión. El ensayo: clases de argumentación: por comparación, inductiva y deductiva.	Sintáctica Semántica Pragmática	El estudiante se apropia de los elementos de coherencia y cohesión y hace uso de ellos en sus producciones escritas. El estudiante identifica los distintos recursos argumentativos que componen un ensayo.	Produce textos escritos coherentes y cohesionados. Lee y analiza información sobre un tema determinado y realiza un ensayo donde asuma una posición crítica.	Manejo del tiempo libre: Movimientos y Ritmo (danza, baile, porras coreografía). Proyecto de vida: La moral, cristiana y problemáticas sociales
Producción textual: Produzco textos académicos a partir	Produce textos académicos a partir	Funciones del lenguaje: planeación de discurso oral y escrito: La oratoria	Semántica Pragmática	El estudiante expresa sus ideas con claridad	Escribe y expresa sus ideas verbalmente, demostrando	

<p>argumentativos que evidencian mi conocimiento de la lengua y el control sobre el uso que hago de ella en contextos comunicativos orales y escritos.</p>	<p>procedimientos sistemáticos de corrección de lingüística, atendiendo al tipo de texto y al contexto comunicativo.</p>	<p>Raíces grecolatinas: prefijos y sufijos</p>	<p>Sintáctica Pragmática</p>	<p>argumentativa, coherencia y cohesión.</p> <p>El estudiante reconoce las raíces grecolatinas del idioma castellano a través del significado de prefijos y sufijos.</p>	<p>claridad argumentativa y correcto uso de elementos de coherencia y cohesión.</p> <p>Identifica prefijos y sufijos grecolatinos en las palabras y comprende el significado de estos.</p>	
<p>Comprensión e interpretación textual: Comprendo e interpreto textos con actitud crítica y capacidad argumentativa.</p>	<p>Compara diversos tipos de texto, con capacidad crítica y argumentativa para establecer relaciones entre temáticas, características y los múltiples contextos en los que fueron producidos.</p>	<p>Talleres de lectura crítica y escritura</p>	<p>Semántica Pragmática</p>	<p>El estudiante identifica tesis y recursos argumentativos de los textos que lee.</p>	<p>Lee e identifica tesis y recursos argumentativos de los textos que lee.</p>	

PERIODO: TERCERO						
ASIGNATURA: LENGUA CASTELLANA						
Estándar específico	DBA	Ejes temáticos	Competencia	Indicador de desempeño	Criterios de evaluación	Articulación con proyectos institucionales
Literatura: Análisis crítico y creativamente diferentes manifestaciones literarias del contexto universal.	Identifica, en las producciones literarias clásicas, diferentes temas que le permiten establecer comparaciones con las visiones de mundo de otras épocas.	El Renacimiento: Contexto histórico y cultural, y artístico, obras y autores.	Semántica Pragmática	El estudiante comprende e interpreta textos del Renacimiento con actitud crítica y capacidad argumentativa.	Comprende e interpreta textos del Renacimiento con actitud crítica y capacidad argumentativa, y lo manifiesta a través de un ensayo.	PABE: Pruebas Saber Afrocolombianidad: El racismo en la constitución y la ley colombiana (artículo que nos protege de la discriminación racial).
Producción textual: Produzco textos argumentativos que evidencian mi conocimiento de la lengua y el control sobre el uso que hago de ella en contextos comunicativos orales y escritos.	Compara diversos tipos de texto, con capacidad crítica y argumentativa para establecer relaciones entre temáticas, características y los múltiples contextos en los que fueron producidos.	El texto expositivo El ensayo: La contraargumentación, tipos de argumentos.	Sintáctica Semántica	El estudiante reconoce la estructura e intención comunicativa de los textos expositivos y del ensayo y las usa en sus producciones.	Lee, compara y produce textos expositivos y ensayos, identificando diferencias semánticas y formales.	Proyecto de urbanidad y cívica: Orientación vocacional: opciones laborales y de educación superior, test de orientación profesional.
Expreso respeto por la diversidad cultural y social del mundo contemporáneo, en las situaciones comunicativas en las que intervengo.	Expresa, con sentido crítico, cómo se articulan los códigos verbales y no verbales en diversas manifestaciones humanas y da cuenta de sus implicaciones culturales, sociales e ideológicas.	Lenguas, grupos sociales e identidad cultural.	Pragmática	El estudiante reconoce la riqueza lingüística de nuestro país a través de un reconocimiento cultural de su entorno.	Comprende la riqueza cultural y lingüística de las distintas comunidades de nuestro país, a través de un acercamiento con la comunidad Embera Katío habitante del	Proyecto de emprendimiento: Fabricación y/o elaboración de productos: tales como de jabones, velas aromáticas, elementos con material reciclable, entre otros.

					municipio de Puerto Boyacá.	
Retomo críticamente los lenguajes no verbales para desarrollar procesos comunicativos intencionados.	Participa en escenarios académicos, políticos y culturales; asumiendo una posición crítica y propositiva frente a los discursos que le presentan los distintos medios de comunicación y otras fuentes de información.	Oratoria	Pragmática	El estudiante produce un discurso oral coherente y cohesionado a partir de la búsqueda consciente y crítica en diferentes medios electrónicos.	Produce un discurso oral coherente y cohesionado a partir de la búsqueda consciente y crítica en diferentes medios electrónicos.	Educación económica y financiera: - Organización de libreta de ahorros grupales. - El préstamo: Llevar control de presupuesto y gastos.
Comprensión e interpretación textual: Comprendo e interpreto textos con actitud crítica y capacidad argumentativa.	Compara diversos tipos de texto, con capacidad crítica y argumentativa para establecer relaciones entre temáticas, características y los múltiples contextos en los que fueron producidos.	Talleres de lectura crítica y escritura	Semántica Pragmática	El estudiante identifica tesis y recursos argumentativos de los textos que lee.	Lee e identifica tesis y recursos argumentativos de los textos que lee.	
Producción textual: Produzco textos argumentativos que evidencian mi conocimiento de la lengua y el control sobre el uso que hago de ella en contextos comunicativos orales y escritos.	Produce textos académicos a partir de procedimientos sistemáticos de corrección de lingüística, atendiendo al tipo de texto y al contexto comunicativo.	El proyecto de grado	Sintáctica	El estudiante se apropia de los elementos de una investigación y asume una actitud investigativa para la realización de su proyecto de grado.	Define y estructura ideas para la realización de su proyecto de grado, siguiendo los parámetros propios de una investigación académica.	

PERIODO: TERCERO

ASIGNATURA: LENGUA CASTELLANA

Estándar específico	DBA	Ejes temáticos	Competencia	Indicador de desempeño	Criterios de evaluación	Articulación con proyectos institucionales
Literatura: Análisis crítico y creativamente diferentes manifestaciones literarias del contexto universal.	Identifica, en las producciones literarias clásicas, diferentes temas que le permiten establecer comparaciones con las visiones de mundo de otras épocas.	Literatura del Romanticismo, Realismo y Naturalismo.	Semántica Pragmática	El estudiante comprende e interpreta textos del Romanticismo y del Realismo con actitud crítica y capacidad argumentativa.	Comprende e interpreta textos del Romanticismo o y del Realismo con actitud crítica y capacidad argumentativa, y lo manifiesta a través de un ensayo.	PABE: Pruebas Saber Historia: Línea del tiempo. -Realización de mural histórico.
Retomo críticamente los lenguajes no verbales para desarrollar procesos comunicativos intencionados.	Participa en escenarios académicos, políticos y culturales; asumiendo una posición crítica y propositiva frente a los discursos que le presentan los distintos medios de comunicación y otras fuentes de información.	Análisis e interpretación de las nuevas técnicas publicitarias	Pragmática	El estudiante interpreta la información que le ofrecen los medios de comunicación, reconociendo características formales y lingüísticas de las distintas técnicas publicitarias.	Interpreta la información que le ofrecen los medios de comunicación, reconociendo características formales y lingüísticas de las distintas técnicas publicitarias.	Proyecto de desastre: -Hacer la sensibilización a la comunidad educativa respecto a los términos amenaza, vulnerabilidad y riesgo.
Comprensión e interpretación textual: Comprendo e interpreto textos con actitud crítica y capacidad argumentativa.	Compara diversos tipos de texto, con capacidad crítica y argumentativa para establecer relaciones entre temáticas, características y los múltiples contextos en los que fueron producidos.	Recursos argumentativos: textos filosóficos	Pragmática	El estudiante identifica ideas principales y secundarias de los textos filosóficos que lee.	Lee, comprende y responde preguntas tipo Pruebas Saber a partir de la lectura de textos filosóficos.	Educación en tránsito y seguridad vial: Respeto de las normas de tránsito.
Producción textual: Produzco textos argumentativos que	Produce textos académicos a partir de procedimientos	Producción textual: la crónica	Semántica Pragmática	El estudiante comprende la estructura y	Produce una crónica con base en una	

evidencian mi conocimiento de la lengua y el control sobre el uso que hago de ella en contextos comunicativos orales y escritos.	sistemáticos de corrección de lingüística, atendiendo al tipo de texto y al contexto comunicativo.			narrativa propia de la crónica y produce su propio texto.	experiencia creativa, teniendo en cuenta aspectos lingüísticos y pragmáticos de este tipo de texto.
Comprensión e interpretación textual: Comprendo e interpreto textos con actitud crítica y capacidad argumentativa.	Compara diversos tipos de texto, con capacidad crítica y argumentativa para establecer relaciones entre temáticas, características y los múltiples contextos en los que fueron producidos.	Talleres de lectura crítica y escritura	Semántica Pragmática	El estudiante identifica tesis y recursos argumentativos de los textos que lee.	Lee e identifica tesis y recursos argumentativos de los textos que lee.
Producción textual: Produzco textos argumentativos que evidencian mi conocimiento de la lengua y el control sobre el uso que hago de ella en contextos comunicativos orales y escritos.	Produce textos académicos a partir de procedimientos sistemáticos de corrección de lingüística, atendiendo al tipo de texto y al contexto comunicativo.	El proyecto de grado	Semántica Pragmática	El estudiante se apropia de los elementos de una investigación y asume una actitud investigativa para la realización de su proyecto de grado.	Realiza y sustenta trabajo investigativo, teniendo en cuenta parámetros propios del tipo de investigación seleccionado.

8. DESEMPEÑOS DE COMPRENSIÓN- LENGUA CASTELLANA

GRADO SEXTO (PRIMER PERIODO)			
SUPERIOR	ALTO	BÁSICO	BAJO
<ul style="list-style-type: none"> • Identifica, analiza, clasifica y produce los textos literarios, teniendo en cuenta sus características. • Evidencia en sus producciones textuales el conocimiento de las propiedades del lenguaje. • Evidencia habilidades comunicativas que le permiten interactuar con el contexto, aplicando normas éticas. 	<p>Identifica, analiza, clasifica y produce los textos literarios, teniendo en cuenta sus características.</p> <ul style="list-style-type: none"> • Evidencia en sus producciones textuales el conocimiento de las propiedades del lenguaje. • Evidencia habilidades comunicativas que le permiten interactuar con el contexto, aplicando normas éticas. 	<p>Presenta dificultad en la Identificación, análisis, clasificación y producción de textos literarios, teniendo en cuenta sus características.</p> <ul style="list-style-type: none"> • presenta falencias en sus producciones textuales en torno el conocimiento de las propiedades del lenguaje. • Se le dificulta interactuar con el contexto, aplicando normas éticas. 	<ul style="list-style-type: none"> • No identifica, analiza, clasifica y produce los textos literarios, teniendo en cuenta sus características. • No se evidencia en sus producciones textuales el conocimiento de las propiedades del lenguaje. • No interactúa con el contexto, aplicando normas éticas.
SEGUNDO PERIODO			
<ul style="list-style-type: none"> • Analiza, comprende y argumenta la temática de los textos leídos identificando en ellos elementos gramaticales. • Identifica y diferencia los diferentes géneros literarios cumpliendo un rol dentro de la construcción de estos. • Ejercita el respeto y la tolerancia frente a diferentes situaciones comunicativas. 	<ul style="list-style-type: none"> • Analiza, comprende y argumenta la temática de los textos leídos identificando en ellos elementos gramaticales. • Identifica y diferencia los diferentes géneros literarios cumpliendo un rol dentro de la construcción de estos. • Ejercita el respeto y la tolerancia frente a diferentes situaciones comunicativas. 	<ul style="list-style-type: none"> • Se le dificulta el análisis, la comprensión y argumentación en torno a la temática de los textos leídos. Así como la identificación de elementos gramaticales. • Presenta dificultad en la identificación de las diferencias entre los diferentes géneros literarios. • Tiene dificultades en la puesta en práctica del respeto 	<ul style="list-style-type: none"> • No analiza, comprende y argumenta la temática de los textos leídos identificando en ellos elementos gramaticales. • No identifica y diferencia los diferentes géneros cumpliendo un rol dentro de la construcción de estos. • No ejercita el respeto y la tolerancia frente a diferentes situaciones comunicativas.

		y la tolerancia frente a diferentes situaciones comunicativas.	
TERCER PERIODO			
<ul style="list-style-type: none"> ● Identifica, reconoce y produce diversos tipos de oraciones, teniendo en cuenta la función que cumplen dentro de ellas cada uno de sus elementos, construyendo estructuras mentales. ● Identifica los elementos que hacen parte de la comunicación, reconociendo canales que permitan la expresión de sus ideas. ● Propone formas alternativas de comunicación que privilegien el buen trato y diálogo interpersonal. 	<ul style="list-style-type: none"> ● Identifica, reconoce y produce diversos tipos de oraciones, teniendo en cuenta la función que cumplen dentro de ellas cada uno de sus elementos, construyendo estructuras mentales. ● Identifica los elementos que hacen parte de la comunicación, reconociendo canales que permitan la expresión de sus ideas. ● Propone formas alternativas de comunicación que privilegien el buen trato y diálogo interpersonal. 	<ul style="list-style-type: none"> ● Se le dificulta la identificación, el reconocimiento y producción de diversos tipos de oraciones, teniendo en cuenta la función que cumplen dentro de ellas cada uno de sus elementos, construyendo estructuras mentales. ● Presenta dificultades en la identificación de los elementos que hacen parte de la comunicación, reconociendo canales que permitan la expresión de sus ideas. ● Manifiesta falencias en cuanto a la proposición de formas alternativas de comunicación que privilegien el buen trato y diálogo interpersonal. 	<ul style="list-style-type: none"> ● No identifica, reconoce y produce diversos tipos de oraciones, teniendo en cuenta la función que cumplen dentro de ellas cada uno de sus elementos, construyendo estructuras mentales. ● No identifica los elementos que hacen parte de la comunicación, reconociendo canales que permitan la expresión de sus ideas. ● No propone formas alternativas de comunicación que privilegien el buen trato y diálogo interpersonal.
CUARTO PERIODO			

<ul style="list-style-type: none">• Produce en forma coherente textos orales y escritos, teniendo en cuenta el uso de reglas ortográficas y estructuras semánticas.• Identifica y utiliza la	<ul style="list-style-type: none">• Produce en forma coherente textos orales y escritos, teniendo en cuenta el uso de reglas ortográficas y	<ul style="list-style-type: none">• Muestra falencias en la producción de textos orales y escritos de manera coherente, teniendo en cuenta el uso de reglas ortográficas y estructuras semánticas.	<ul style="list-style-type: none">• No produce en forma coherente textos orales y escritos, teniendo en cuenta el uso de reglas ortográficas y estructuras semánticas.• No identifica y utiliza la
---	---	--	---

<p>estructura de los párrafos expositivos y argumentativos.</p> <ul style="list-style-type: none"> • Comprende la diferencia entre los géneros literarios de diferentes épocas. 	<p>estructuras semánticas.</p> <ul style="list-style-type: none"> • Identifica y utiliza la estructura de los párrafos expositivos y argumentativos. • Comprende la diferencia entre los géneros literarios de diferentes épocas. 	<ul style="list-style-type: none"> • Presenta dificultades en la Identificación y uso de la estructura de los párrafos expositivos y argumentativos. • Manifiesta dificultades en la comprende la diferencias entre los géneros literarios de diferentes épocas. 	<p>estructura de los párrafos expositivos y argumentativos.</p> <ul style="list-style-type: none"> • No comprende la diferencia entre los géneros literarios de diferentes épocas.
--	---	--	---

**SÉPTIMO
(PRIMER PERIODO)**

<ul style="list-style-type: none"> • Identifica las características, clases, elementos y propósito de textos narrativos. • Producir diferentes tipos de textos utilizando adecuadamente estructuras gramaticales y reglas ortográficas. • Selecciona , clasifica y propone un discurso propio ante la información emitida a través de diferentes medios de comunicación, conservando la ética de la comunicación. 	<p>Identifica las características, clases, elementos y propósito de textos narrativos.</p> <ul style="list-style-type: none"> • Producir diferentes tipos de textos utilizando adecuadamente estructuras gramaticales y reglas ortográficas. • Selecciona , clasifica y propone un discurso propio ante la información emitida a través de diferentes medios de comunicación, conservando la ética de la comunicación. 	<p>Se le dificulta la Identificación de las características, clases, elementos y propósito de textos narrativos.</p> <ul style="list-style-type: none"> • Produce diferentes tipos de textos, pero se le dificulta el uso adecuado de estructuras gramaticales y reglas ortográficas. • Selecciona y clasifica información emitida a través de diferentes medios, pero no propone un discurso propio que conserve la ética de la comunicación. 	<p>No identifica las características, clases, elementos y propósito de textos narrativos.</p> <ul style="list-style-type: none"> • No Produce diferentes tipos de textos, usando adecuadamente estructuras gramaticales y reglas ortográficas. • No selecciona, clasifica ni propone un discurso propio ante la información emitida a través de diferentes medios de comunicación, conservando la ética de la comunicación.
--	--	--	---

SEGUNDO PERIODO

<ul style="list-style-type: none">• Conoce y utiliza algunas estrategias argumentativas que posibilitan la construcción de textos orales en situaciones comunicativas	<ul style="list-style-type: none">• Conoce y utiliza algunas estrategias argumentativas que posibilitan la construcción de textos orales en situaciones comunicativas	<ul style="list-style-type: none">• Conoce estrategias argumentativas, pero no hace uso de estas para posibilitar la construcción de textos orales en situaciones comunicativas	<ul style="list-style-type: none">• No conoce ni utiliza algunas estrategias argumentativas que posibilitan la
---	---	---	--

<p>auténticas.</p> <ul style="list-style-type: none"> • Comprende obras literarias de diferentes géneros, propiciando así el desarrollo de su capacidad crítica y creativa. • Comprende las características de los tipos de textos dialógicos. 	<p>auténticas.</p> <ul style="list-style-type: none"> • Comprende obras literarias de diferentes géneros, propiciando así el desarrollo de su capacidad crítica y creativa. • Comprende las características de los tipos de textos dialógicos. 	<p>auténticas.</p> <ul style="list-style-type: none"> • Presenta dificultad en la comprensión de obras literarias de diferentes géneros, propiciando así el desarrollo de su capacidad crítica y creativa. • Muestra falencias en la comprensión de las características de los tipos de textos dialógicos. 	<p>construcción de textos orales en situaciones comunicativas auténticas.</p> <ul style="list-style-type: none"> • No comprende obras literarias de diferentes géneros, propiciando así el desarrollo de su capacidad crítica y creativa. • No comprende las características de los tipos de textos dialógicos.
--	--	--	---

TERCER PERIODO

<ul style="list-style-type: none"> • Reconoce la tradición oral como fuente de la conformación y desarrollo de la literatura. • Comprende e interpreta diversos tipos de textos para establecer sus relaciones internas y su clasificación en una tipología textual. • Caracteriza los medios de comunicación masiva y selecciona la información que emiten para clasificarla, almacenarla y asumir una propuesta crítica. 	<ul style="list-style-type: none"> • Reconoce la tradición oral como fuente de la conformación y desarrollo de la literatura. • Comprende e interpreta diversos tipos de textos para establecer sus relaciones internas y su clasificación en una tipología textual. • Caracteriza los medios de comunicación masiva y selecciona la información que emiten para clasificarla, almacenarla y asumir una propuesta crítica. 	<ul style="list-style-type: none"> • Presenta dificultades en el reconocimiento de la tradición oral como fuente de la conformación y desarrollo de la literatura. • Manifiesta falencias en la comprensión e interpretación de diversos tipos de textos para establecer sus relaciones internas y su clasificación en una tipología textual. • Aunque caracteriza los medios de comunicación masiva y selecciona la información que emiten para 	<ul style="list-style-type: none"> • No reconoce la tradición oral como fuente de la conformación y desarrollo de la literatura. • No comprende e interpreta diversos tipos de textos para establecer sus relaciones internas y su clasificación en una tipología textual. • No caracteriza los medios de comunicación masiva y selecciona la información que emiten para clasificarla, almacenarla y asumir una propuesta crítica.
---	---	---	--

		clasificarla y almacenarla, no asume una propuesta crítica.	
CUARTO PERIODO			
<ul style="list-style-type: none"> ● Reconoce, en situaciones comunicativas auténticas, la diversidad y el encuentro de culturas, con el fin de afianzar sus actitudes de respeto y tolerancia. ● Utilizar elementos gramaticales y ortográficos para escribir diferentes tipos de textos. ● Comprender el contenido y la intencionalidad de los textos expositivos comparándolos con otros tipos de textos. 	<ul style="list-style-type: none"> ● Reconoce, en situaciones comunicativas auténticas, la diversidad y el encuentro de culturas, con el fin de afianzar sus actitudes de respeto y tolerancia. ● Utilizar elementos gramaticales y ortográficos para escribir diferentes tipos de textos. ● Comprender el contenido y la intencionalidad de los textos expositivos comparándolos con otros tipos de textos. 	<ul style="list-style-type: none"> ● Presenta falencias en el reconocimiento de la diversidad y el encuentro de culturas, en situaciones comunicativas auténticas. ● Muestra dificultad al utilizar elementos gramaticales y ortográficos para escribir diferentes tipos de textos. ● Evidencia baja comprender del contenido y la intencionalidad de los textos expositivos comparándolos con otros tipos de textos. 	<ul style="list-style-type: none"> ● No reconoce, en situaciones comunicativas auténticas, la diversidad y el encuentro de culturas, con el fin de afianzar sus actitudes de respeto y tolerancia. ● No utilizar elementos gramaticales y ortográficos para escribir diferentes tipos de textos. ● No comprender el contenido y la intencionalidad de los textos expositivos comparándolos con otros tipos de textos.
OCTAVO (PRIMER PERIODO)			

<ul style="list-style-type: none"> ● Identifica las características de la literatura aborígen, de la Conquista y la Colonia en Colombia. ● Identifica las características, elementos y propósito de los géneros literarios. ● Reconoce el lenguaje como capacidad humana que configura múltiples sistemas simbólicos y posibilita los procesos de significar y comunicar. 	<ul style="list-style-type: none"> ● Identifica las características de la literatura aborígen, de la Conquista y la Colonia en Colombia. ● Identifica las características, elementos y propósito de los géneros literarios. ● Reconoce el lenguaje como capacidad humana que configura múltiples sistemas simbólicos y posibilita los procesos de significar y 	<ul style="list-style-type: none"> ● Se le dificulta la identificación de las características de la literatura aborígen, de la Conquista y la Colonia en Colombia. ● Se le dificulta la identificación de las características, elementos y propósito de los géneros literarios. <ul style="list-style-type: none"> ● Tiene poca valoración del lenguaje como capacidad humana 	<ul style="list-style-type: none"> ● No identifica las características de la literatura aborígen, de la Conquista y la Colonia en Colombia. ● No identifica las características, elementos y propósito de los géneros literarios. ● No Reconoce el lenguaje como capacidad humana que configura múltiples sistemas simbólicos y posibilita los procesos de significar y
--	---	---	--

	comunicar.	que configura múltiples sistemas simbólicos y posibilita los procesos de significar y comunicar.	comunicar.
SEGUNDO PERIODO			
<ul style="list-style-type: none"> • Reconoce las características de la literatura colombiana, evidenciando dominio sobre temáticas planteadas. • Identifica, produce diversos tipos de textos, aplicando los elementos de coherencia y cohesión. • Elabora diversos tipos de textos orales y escritos que evidencian el conocimiento, en el que aplican estrategias de diseño y elaboración. 	<ul style="list-style-type: none"> • Reconoce las características de la literatura colombiana, evidenciando dominio sobre temáticas planteadas. • Identifica, produce diversos tipos de textos, aplicando los elementos de coherencia y cohesión. • Elabora diversos tipos de textos orales y escritos que evidencian el conocimiento, en el que aplican estrategias de diseño y elaboración. 	<ul style="list-style-type: none"> • Evidencia poco dominio de las características de la literatura colombiana. • Muestra falencias en la identificación y producción de diversos tipos de textos, aplicando los elementos de coherencia y cohesión. • Manifiesta dificultad en la elaboración de diversos tipos de textos orales y escritos, que evidencian el conocimiento de estrategias de diseño y elaboración. 	<ul style="list-style-type: none"> • No reconoce las características de la literatura colombiana, evidenciando dominio sobre temáticas planteadas. • No identifica, produce diversos tipos de textos, aplicando los elementos de coherencia y cohesión. • No elabora diversos tipos de textos orales y escritos que evidencian el conocimiento, en el que aplican estrategias de diseño y elaboración.
TERCER PERIODO			

<ul style="list-style-type: none"> ● Identifica, analiza las características de la literatura Latinoamérica, evidenciando dominio sobre temáticas planteadas. ● Identifica y aprende diversos conceptos, teniendo en cuenta el uso dentro de una situación. ● Clasifica, emplea y reflexiona 	<ul style="list-style-type: none"> • Identifica, analiza las características de la literatura Latinoamérica, evidenciando dominio sobre temáticas planteadas. • Identifica y aprende diversos conceptos, teniendo en cuenta el uso dentro de una situación. • Clasifica, emplea y 	<ul style="list-style-type: none"> • Presenta dificultad en la identificación y análisis de las características de la literatura Latinoamérica, evidenciando dominio sobre temáticas planteadas. • Manifiesta falencias en la Identificación y aprendizaje de diversos conceptos, teniendo en cuenta 	<ul style="list-style-type: none"> • No identifica ni analiza las características de la literatura Latinoamérica, evidenciando dominio sobre temáticas planteadas. • No Identifica y aprende diversos conceptos, teniendo en cuenta el uso dentro de una situación. • No clasifica, emplea ni
---	--	--	--

<p>en forma crítica acerca de los actos comunicativos y explica los componentes del proceso de comunicación.</p>	<p>reflexiona en forma crítica acerca de los actos comunicativos y explica los componentes del proceso de comunicación.</p>	<p>el uso dentro de una situación.</p> <ul style="list-style-type: none"> • Muestra dificultades en la clasificación, empleo y reflexión crítica acerca de los actos comunicativos. 	<p>reflexiona en forma crítica acerca de los actos comunicativos y explica los componentes del proceso de comunicación.</p>
--	---	--	---

CUARTO PERIODO

<ul style="list-style-type: none"> • Indaga y analiza las características de la literatura de vanguardia y contemporánea latinoamericana, haciendo uso de la lectura crítica. • Selecciona, analiza y retoma de manera crítica la información que circula a través de los medios de comunicación masiva. • Identifica, participa en la realización de técnicas de discusión grupal de manera responsable y democrática. 	<ul style="list-style-type: none"> • Indaga y analiza las características de la literatura de vanguardia y contemporánea latinoamericana, haciendo uso de la lectura crítica. • Selecciona, analiza y retoma de manera crítica la información que circula a través de los medios de comunicación masiva. • Identifica, participa en la realización de técnicas de discusión grupal de manera responsable y democrática. 	<ul style="list-style-type: none"> • Muestra dificultad en la indagación y análisis de las características de la literatura de vanguardia y contemporánea latinoamericana, haciendo uso de la lectura crítica. • No evidencia habilidades en la selección, análisis crítico de la información que circula a través de los medios de comunicación masiva. • Manifiesta falencias en la identificación y participación de las diferentes técnicas de discusión grupal de manera responsable y democrática. 	<ul style="list-style-type: none"> • No indaga ni analiza las características de la literatura de vanguardia y contemporánea latinoamericana, haciendo uso de la lectura crítica. • No selecciona, analiza ni retoma de manera crítica la información que circula a través de los medios de comunicación masiva. • No identifica ni participa en la realización de técnicas de discusión grupal de manera responsable y democrática.
--	--	---	---

Empty cell

**NOVENO
(PRIMER
PERIODO)**

- Identifica el contexto de la literatura española en América en las etapas de descubrimiento, conquista y colonia en Latinoamérica.

- Identifica el contexto de la literatura española en América en las etapas de descubrimiento, conquista y colonia en Latinoamérica.

- Se le dificulta la Identificación del contexto de la literatura española en América en las etapas

- No identifica el contexto de la literatura española en América en las etapas de descubrimiento, conquista y colonia en Latinoamérica.

<ul style="list-style-type: none"> • Comprende los aspectos textuales, conceptuales y formales de un texto. • Expone sus ideas de manera clara y coherente de forma crítica ante un auditorio. 	<ul style="list-style-type: none"> • Comprende los aspectos textuales, conceptuales y formales de un texto. <ul style="list-style-type: none"> • Expone sus ideas de manera clara y coherente de forma crítica ante un auditorio. 	<ul style="list-style-type: none"> de descubrimiento, conquista y colonia en Latinoamérica. • Tiene falencias en la comprensión de aspectos textuales, conceptuales y formales de un texto. <ul style="list-style-type: none"> • Expone sus ideas, pero presenta dificultades en la coherencia y posición crítica de su discurso. 	<ul style="list-style-type: none"> • No comprende los aspectos textuales, conceptuales y formales de un texto. • No expone sus ideas de manera clara y coherente de forma crítica ante un auditorio.
--	--	---	--

SEGUNDO PERIODO

<ul style="list-style-type: none"> • Determina en las obras literarias latinoamericanas (Romanticismo, Modernismo y Vanguardia), elementos textuales que dan cuentas de sus características estéticas, históricas y sociológicas cuando sea pertinente. • Comprende e interpreta textos, teniendo en cuenta el funcionamiento de la lengua en situaciones de comunicación. • Lee e identifica los elementos que conforman la macro estructura del texto informativo y argumentativo y aplicación de los mismos en contextos expositivos. 	<ul style="list-style-type: none"> • Determina en las obras literarias latinoamericanas (Romanticismo, Modernismo y Vanguardia), elementos textuales que dan cuentas de sus características estéticas, históricas y sociológicas cuando sea pertinente. <ul style="list-style-type: none"> • Comprende e interpreta textos, teniendo en cuenta el funcionamiento de la lengua en situaciones de comunicación. • Lee e identifica los elementos que conforman la macro estructura del texto informativo y argumentativo y aplicación de los mismos en contextos expositivos. 	<ul style="list-style-type: none"> • Se le dificulta determinar elementos textuales que dan cuentas de las características estéticas, históricas y sociológicas de las obras literarias latinoamericanas (Romanticismo, Modernismo y Vanguardia) • Manifiesta falencias en la comprensión e interpretación de textos, teniendo en cuenta el funcionamiento de la lengua en situaciones de comunicación. <ul style="list-style-type: none"> • Muestra dificultades en la identificación 	<ul style="list-style-type: none"> • No determina en las obras literarias latinoamericanas (Romanticismo, Modernismo y Vanguardia), elementos textuales que dan cuentas de sus características estéticas, históricas y sociológicas cuando sea pertinente. • No comprende e interpreta textos, teniendo en cuenta el funcionamiento de la lengua en situaciones de comunicación. <ul style="list-style-type: none"> • No Lee e identifica los elementos que conforman la macro estructura del texto informativo y argumentativo y aplicación de los mismos
---	---	--	--

		de los elementos que	en contextos expositivos.
--	--	-------------------------	------------------------------

		conforman la macro estructura del texto informativo y argumentativo y aplicación de los mismos en contextos expositivos.	
TERCER PERIODO			
<ul style="list-style-type: none"> ● Reconoce las particularidades literarias de la narrativa que caracterizó las producciones de los escritores del Boom en América Latina. ● Reflexiona en forma crítica acerca de los actos comunicativos y explica los componentes del proceso de comunicación con énfasis en los agentes, los discursos y los contextos. ● Produce textos orales y escritos de tipo argumentativo para exponer sus ideas y llegar a acuerdos en los que prime el respeto y la valoración de los contextos. 	<ul style="list-style-type: none"> ● Reconoce las particularidades literarias de la narrativa que caracterizó las producciones de los escritores del Boom en América Latina. ● Reflexiona en forma crítica acerca de los actos comunicativos y explica los componentes del proceso de comunicación con énfasis en los agentes, los discursos y los contextos. ● Produce textos orales y escritos de tipo argumentativo para exponer sus ideas y llegar a acuerdos en los que prime el respeto y la valoración de los contextos. 	<p>Muestra falencias en el reconocimiento de las particularidades literarias de la narrativa que caracterizó las producciones de los escritores del Boom en América Latina.</p> <ul style="list-style-type: none"> ● Manifiesta falencias en torno a la reflexión crítica acerca de los actos comunicativos. Así mismo, no logra explicar los componentes del proceso de comunicación con énfasis en los agentes, los discursos y los contextos. ● Se le dificulta la producción de textos orales y escritos de tipo argumentativo para exponer sus ideas y llegar a acuerdos en los que prime el respeto y la valoración de los contextos. 	<ul style="list-style-type: none"> ● No reconoce las particularidades literarias de la narrativa que caracterizó las producciones de los escritores del Boom en América Latina. ● No reflexiona en forma crítica acerca de los actos comunicativos y explica los componentes del proceso de comunicación con énfasis en los agentes, los discursos y los contextos. ● No produce textos orales y escritos de tipo argumentativo para exponer sus ideas y llegar a acuerdos en los que prime el respeto y la valoración de los contextos.
CUARTO PERIODO			

• Identifica y reconoce el	• Identifica y reconoce el	• Manifiesta	• No identifica ni reconoce
----------------------------	----------------------------	--------------	-----------------------------

<p>contexto histórico y cultural de la literatura contemporánea.</p> <ul style="list-style-type: none"> ● Retoma crítica y selectivamente, la información que circula a través de los medios de comunicación masiva, para confrontarla con la que proviene de otras fuentes. ● Produce textos escritos que evidencien el conocimiento que ha alcanzado acerca del funcionamiento de la lengua en situación de comunicación y el uso de estrategias de producción textual. 	<p>contexto histórico y cultural de la literatura contemporánea.</p> <ul style="list-style-type: none"> ● Retoma crítica y selectivamente, la información que circula a través de los medios de comunicación masiva, para confrontarla con la que proviene de otras fuentes. ● Produce textos escritos que evidencien el conocimiento que ha alcanzado acerca del funcionamiento de la lengua en situación de comunicación y el uso de estrategias de producción textual. 	<p>dificultades en la identificación y reconocimiento del contexto histórico y cultural de la literatura contemporánea.</p> <ul style="list-style-type: none"> ● Muestra falencia en la selección crítica de la información que circula a través de los medios de comunicación masiva, para confrontarla con la que proviene de otras fuentes. ● Se le dificulta la producción de textos escritos que evidencien el conocimiento que ha alcanzado acerca del funcionamiento de la lengua en situación de comunicación y el uso de estrategias de producción textual. 	<p>el contexto histórico y cultural de la literatura contemporánea.</p> <ul style="list-style-type: none"> ● No Retoma crítica selectivamente, la información que circula a través de los medios de comunicación masiva, para confrontarla con la que proviene de otras fuentes. <ul style="list-style-type: none"> ● No produce textos escritos que evidencien el conocimiento que ha alcanzado acerca del funcionamiento de la lengua en situación de comunicación y el uso de estrategias de producción textual.
<p>DÉCIMO (PRIMER PERIODO)</p>			

<ul style="list-style-type: none">● Identifica la importancia de la literatura medieval desde sus orígenes hasta el Renacimiento, produciendo argumentos válidos acerca del tema.	<ul style="list-style-type: none">● Identifica la importancia de la literatura medieval desde sus orígenes hasta el Renacimiento, produciendo	<ul style="list-style-type: none">● Se le dificulta la identificación de la importancia de la literatura medieval desde sus orígenes hasta el Renacimiento, produciendo argumentos	<ul style="list-style-type: none">● No identifica la importancia de la literatura medieval desde sus orígenes hasta el Renacimiento, produciendo argumentos
---	---	--	---

<ul style="list-style-type: none"> • Desarrolla las competencias interpretativa y argumentativa en la comprensión del sentido global de textos. • Asume criterios frente a los medios de comunicación, expresando sus ideas con claridad, teniendo en cuenta su contexto y respetando la palabra de los demás. 	<p>argumentos válidos acerca del tema.</p> <ul style="list-style-type: none"> • Desarrolla las competencias interpretativa y argumentativa en la comprensión del sentido global de textos. • Asume criterios frente a los medios de comunicación, expresando sus ideas con claridad, teniendo en cuenta su contexto y respetando la palabra de los demás. 	<p>válidos acerca del tema.</p> <ul style="list-style-type: none"> • Tiene dificultad en la lectura interpretativa y argumentativa. • Asume criterios frente a los medios de comunicación teniendo en cuenta su contexto, pero no expresa sus ideas con claridad ni respeta la palabra de los demás. 	<p>válidos acerca del tema.</p> <ul style="list-style-type: none"> • No desarrolla las competencias interpretativa y argumentativa en la comprensión del sentido global de textos. • No asume criterios frente a los medios de comunicación, expresando sus ideas con claridad, teniendo en cuenta su contexto y respetando la palabra de los demás.
--	---	--	--

SEGUNDO PERIODO

<ul style="list-style-type: none"> • Reconoce y aplica los recursos de composición textual oral y escrita, aplicando en sus creaciones aspectos fundamentales de coherencia y cohesión. • Identifica características, intención y posición del autor en diferentes tipos de textos literarios y los relaciona con otros textos. • Identifica diferencias en cuanto texto iconográfico y publicitario. Crea sus propios textos. 	<ul style="list-style-type: none"> • Reconoce y aplica los recursos de composición textual oral y escrita, aplicando en sus creaciones aspectos fundamentales de coherencia y cohesión. • Identifica características, intención y posición del autor en diferentes tipos de textos literarios y los relaciona con otros textos. • Identifica diferencias en cuanto texto iconográfico y 	<ul style="list-style-type: none"> • Presenta dificultades en el reconocimiento y aplicación de los recursos de composición textual oral y escrita, aplicando en sus creaciones aspectos fundamentales de coherencia y cohesión. • Muestra falencias en la identificación de características, intención y posición del autor en diferentes tipos de textos literarios y los relaciona con otros textos. • Se le dificulta la 	<ul style="list-style-type: none"> • No reconoce y aplica los recursos de composición textual oral y escrita, aplicando en sus creaciones aspectos fundamentales de coherencia y cohesión. • No identifica características, intención y posición del autor en diferentes tipos de textos literarios y los relaciona con otros textos. • No identifica diferencias en cuanto texto iconográfico y publicitario. Crea sus propios textos.
---	--	---	--

	publicitario. Crea sus propios textos.		
--	--	--	--

		identificación de diferencias en cuanto texto iconográfico y publicitario. Crea sus propios textos.	
TERCER PERIODO			
<ul style="list-style-type: none"> • Produce textos argumentativos y expositivos en los que aplica criterios lingüísticos (fonéticos, morfosintácticos, semánticos y pragmáticos). • Realiza sustentaciones orales y escritas en forma crítica sobre aspectos significativos de la literatura barroca y Siglo de Oro español. • Participa con propiedad y sentido crítico en las técnicas grupales de discusión y medios masivos de comunicación, evidenciando en su actuar principios de la ética de la comunicación. 	<ul style="list-style-type: none"> • Produce textos argumentativos y expositivos en los que aplica criterios lingüísticos (fonéticos, morfosintácticos, semánticos y pragmáticos). • Realiza sustentaciones orales y escritas en forma crítica sobre aspectos significativos de la literatura barroca y Siglo de Oro español. • Participa con propiedad y sentido crítico en las técnicas grupales de discusión y medios masivos de comunicación, evidenciando en su actuar principios de la ética de la comunicación. 	<ul style="list-style-type: none"> • Muestra dificultad en la producción de textos argumentativos y expositivos en los que aplica criterios lingüísticos (fonéticos, morfosintácticos, semánticos y pragmáticos). • Manifiesta falencias en la realización de sustentaciones orales y escritas en forma crítica sobre aspectos significativos de la literatura barroca y Siglo de Oro español. • Se le dificulta la participación con propiedad y sentido crítico en las técnicas grupales de discusión y medios masivos de comunicación, evidenciando en su actuar principios de la ética de la comunicación. 	<ul style="list-style-type: none"> • No produce textos argumentativos y expositivos en los que aplica criterios lingüísticos (fonéticos, morfosintácticos, semánticos y pragmáticos). • No realiza sustentaciones orales y escritas en forma crítica sobre aspectos significativos de la literatura barroca y Siglo de Oro español. • No participa con propiedad y sentido crítico en las técnicas grupales de discusión y medios masivos de comunicación, evidenciando en su actuar principios de la ética de la comunicación.
CUARTO PERIODO			
<ul style="list-style-type: none"> • En sus creaciones y prácticas lectoras, demuestra competencias para la 	<ul style="list-style-type: none"> • En sus creaciones y prácticas lectoras, demuestra competencias para la 	<ul style="list-style-type: none"> • Muestra falencias en sus creaciones y prácticas lectoras, no evidencia 	<ul style="list-style-type: none"> • En sus creaciones y prácticas lectoras, no demuestra competencias para la

interpretación e inferencia de	interpretación e inferencia de	competencias para la	interpretación e inferencia de
--------------------------------	--------------------------------	----------------------	--------------------------------

<p>sentidos en textos verbales y no verbales.</p> <ul style="list-style-type: none"> • Evidencia el pensamiento crítico y argumentativo en conversaciones, foros, talleres de lectura y de escritura. • Expone con propiedad las características, autores y obras de la literatura española contemporánea. 	<p>sentidos en textos verbales y no verbales.</p> <ul style="list-style-type: none"> • Evidencia el pensamiento crítico y argumentativo en conversaciones, foros, talleres de lectura y de escritura. • Expone con propiedad las características, autores y obras de la literatura española contemporánea. 	<p>interpretación e inferencia de sentidos en textos verbales y no verbales.</p> <ul style="list-style-type: none"> • Manifiesta dificultades en la participación crítica y argumentativa en conversaciones, foros, talleres de lectura y de escritura. <ul style="list-style-type: none"> • Se le dificulta la exposición con propiedad de las características, autores y obras de la literatura española contemporánea. 	<p>sentidos en textos verbales y no verbales.</p> <ul style="list-style-type: none"> • No evidencia el pensamiento crítico y argumentativo en conversaciones, foros, talleres de lectura y de escritura. <ul style="list-style-type: none"> • No expone con propiedad las características, autores y obras de la literatura española contemporánea.
--	--	--	--

**UNDÉCIMO
(PRIMER PERIODO)**

<ul style="list-style-type: none"> • Reconoce la importancia de la literatura de las civilizaciones antiguas y clásicas y su repercusión en la humanidad. • Conoce las características, intención comunicativa y forma de elaboración de relatorías y ensayos literarios y las aplica en la elaboración 	<ul style="list-style-type: none"> • Reconoce la importancia de la literatura de las civilizaciones antiguas y clásicas y su repercusión en la humanidad. • Conoce las características, intención comunicativa y forma de elaboración de relatorías y ensayos literarios y las aplica en la elaboración de textos orales y escritos. • Comprende el valor de la amplitud y precisión del lenguaje en los procesos de construcción de textos. 	<ul style="list-style-type: none"> • Se le dificulta el reconocimiento de la importancia de la literatura de las civilizaciones antiguas y clásicas y su repercusión en la humanidad. • Conoce las características, intención comunicativa y forma de elaboración de relatorías y ensayos literarios, pero no lo aplica en la elaboración de textos orales y escritos. <ul style="list-style-type: none"> • En pocas ocasiones valora la amplitud y precisión del 	<ul style="list-style-type: none"> • No reconoce la importancia de la literatura de las civilizaciones antiguas y clásicas y su repercusión en la humanidad. • No conoce las características, intención comunicativa y forma de elaboración de relatorías y ensayos literarios y las aplica en la elaboración de textos orales y escritos. <ul style="list-style-type: none"> • No comprende el valor de la amplitud y precisión del lenguaje en los procesos de construcción de textos.
---	---	---	--

de textos orales y

lenguaje en los

<p>escritos.</p> <ul style="list-style-type: none"> • Comprende el valor de la amplitud y precisión del lenguaje en los procesos de construcción de textos. 		<p>procesos de construcción de textos.</p>	
<p>SEGUNDO PERIODO</p>			
<ul style="list-style-type: none"> • Indaga, identifica y analiza las características de la literatura romántica y realista, asumiendo una posición crítica ante esta. • Identifica, analiza, elabora y valora diversos tipos de textos. • Reconoce y usa términos específicos de acuerdo a los textos planteados, teniendo en cuenta la intención y el contexto. 	<ul style="list-style-type: none"> • Indaga, identifica y analiza las características de la literatura romántica y realista, asumiendo una posición crítica ante esta. <ul style="list-style-type: none"> • Identifica, analiza, elabora y valora diversos tipos de textos. • Reconoce y usa términos específicos de acuerdo a los textos planteados, teniendo en cuenta la intención y el contexto. 	<p>Muestra dificultades en la indagación, identificación y análisis de las características de la literatura romántica y realista, asumiendo una posición crítica ante esta.</p> <ul style="list-style-type: none"> • Manifiesta falencias en la identificación, análisis, elaboración y valoración de diversos tipos de textos. <ul style="list-style-type: none"> • Se le dificulta el reconocimiento y uso de términos específicos de acuerdo a los textos planteados, teniendo en cuenta la intención y el contexto. 	<ul style="list-style-type: none"> • No indaga, identifica y analiza las características de la literatura romántica y realista, asumiendo una posición crítica ante esta. <ul style="list-style-type: none"> • No identifica, analiza, elabora y valora diversos tipos de textos. • No reconoce y usa términos específicos de acuerdo a los textos planteados, teniendo en cuenta la intención y el contexto.
<p>TERCER PERIODO</p>			

<ul style="list-style-type: none"> ● Diseña y desarrollo procesos de autocontrol y corrección en la producción textual oral y escrita, teniendo en cuenta una actitud crítica. ● Indaga, analiza y realiza 	<ul style="list-style-type: none"> • Diseña y desarrollo procesos de autocontrol y corrección en la producción textual oral y escrita, teniendo en cuenta una actitud crítica. • Indaga, analiza y 	<ul style="list-style-type: none"> • Se le dificulta el diseño y desarrollo de procesos de autocontrol y corrección en la producción textual oral y escrita, teniendo en cuenta una actitud crítica. 	<ul style="list-style-type: none"> • No diseña y desarrolla procesos de autocontrol y corrección en la producción textual oral y escrita, teniendo en cuenta una actitud crítica. • No indaga, analiza y
--	--	---	--

<p>lecturas críticas sobre la literatura del Naturalismo Estético y el Simbolismo.</p> <ul style="list-style-type: none"> ● Hace uso de las TIC'S en la creación de diversos tipos de textos. 	<p>realiza lecturas críticas sobre la literatura del Naturalismo Estético y el Simbolismo.</p> <ul style="list-style-type: none"> • Hace uso de las TIC'S en la creación de diversos tipos de textos. 	<ul style="list-style-type: none"> • Muestra falencias en la indagación, análisis y realización de lecturas críticas sobre la literatura del Naturalismo Estético y el Simbolismo. • Manifiesta dificultades en el uso de las TIC'S en la creación de diversos tipos de textos. 	<p>realiza lecturas críticas sobre la literatura del Naturalismo Estético y el Simbolismo.</p> <ul style="list-style-type: none"> • No hace uso de las TIC'S en la creación de diversos tipos de textos.
<p>CUARTO PERIODO</p>			
<ul style="list-style-type: none"> ● Identifica, clasifica, elabora diversos tipos de textos, teniendo en cuenta la estructura y la intención que desea comunicar. ● Emplea las TIC'S en la creación de producción de largometraje y cortometraje, mostrando propuestas críticas ante el contexto. ● Consulta, analiza e interpreta a obra de diversos escritores del siglo XX, teniendo en cuenta su estilo e intención. 	<ul style="list-style-type: none"> • Identifica, clasifica, elabora diversos tipos de textos, teniendo en cuenta la estructura y la intención que desea comunicar. • Emplea las TIC'S en la creación de producción de largometraje y cortometraje, mostrando propuestas críticas ante el contexto. • Consulta, analiza e interpreta la obra de diversos escritores del siglo XX, teniendo en cuenta su estilo e intención. 	<ul style="list-style-type: none"> • Muestra dificultades en la identificación, clasificación y elaboración de diversos tipos de textos, teniendo en cuenta la estructura y la intención que desea comunicar. • Manifiesta falencias en la emplea de las TIC'S en la creación de producción de largometraje y cortometraje, mostrando propuestas críticas ante el contexto. • Se le dificulta la consulta, el análisis y la interpreta de la obra de diversos escritores del siglo XX, teniendo en cuenta su estilo e intención. 	<ul style="list-style-type: none"> • No identifica, clasifica, elabora diversos tipos de textos, teniendo en cuenta la estructura y la intención que desea comunicar. • No emplea las TIC'S en la creación de producción de largometraje y cortometraje, mostrando propuestas críticas ante el contexto. • No consulta, analiza e interpreta diversos escritores del siglo XX, teniendo en cuenta su estilo e intención.

9. METODOLOGÍA

La metodología, entendida como la forma o manera de afrontar la acción educativa, posee gran importancia en la pedagogía actual, ya que de ella depende gran parte de la eficacia o fracaso del proceso de aprender implementado dentro del aula. Para ello se hace necesario evaluar integralmente el proceso metodológico, lo que implica armonizar tres preguntas que se relacionan con: el qué se aprende, quién aprende y como se aprende.

Sin desconocer su trascendencia se plantea hoy la necesidad de aprender a investigar, comprender, analizar, criticar y apropiarse a través de las fuentes donde se encuentran los conocimientos y los instrumentos o herramientas para acceder a su construcción. De igual modo, es imprescindible aproximarse a la realidad misma para percibirla, conocerla y, así mismo, apropiársela y construir el conocimiento que conduzca a su transformación. Los contenidos temáticos aprehendidos con una mentalidad crítica tienen sentido, pues permiten que el educando conozca su realidad, la analice y se comprometa en la transformación. Sólo cuando el hombre comprende su realidad, puede plantearse hipótesis frente al desafío de esa realidad y buscar las soluciones.

Es verdad que en el último término el aprendizaje y el desarrollo ocurren en cada individuo como resultado del funcionamiento de sus propios procesos internos, pero estos procesos no son sólo interpersonales sino que se construyen mediante prácticas culturales en el contexto de relaciones interpersonales en las que participan otros seres humanos - los padres, los adultos, los pares - que acompañan al niño en su proceso de crecimiento como ser individual y social al mismo tiempo; por ello, es importante tener en cuenta las condiciones, las necesidades e intereses reales de los sujetos dinamizadores del proceso formativo. Entre mayor conocimiento se posee de los sujetos participantes, hay mayor posibilidad de interacción, diálogo, eficacia y calidad en el mismo.

El método es una gran clave para la acción educacional, no sólo es esencial el qué pensar, el qué conocer, el qué decir sino el cómo lograrlo. El método es el modo, la forma correcta de llevar a cabo una acción de aprendizaje, una solución a un problema determinado, una tarea de clase, una investigación, un trabajo grupal, un debate, una mesa redonda. No es lo mismo hacerlo autoritariamente, que trabajar democráticamente. No es igual actuar de modo ingenuo o dogmático que realizarlo críticamente.

Si se desea superar concepciones reduccionistas o unilaterales, es necesario integrar el qué, el quiénes y el cómo a la hora de evaluar, es decir, los conocimientos o contenidos, los sujetos activadores del proceso de enseñar- aprender y el método empleado en su desarrollo. Se obtiene una evaluación integral cuando se toman en cuenta y se armonizan en interacción dialógica, por un lado, los objetos que influyen en la práctica educativa y por otro, el desarrollo integrado de capacidades cognoscitivas, psíco-afectivas y activas del educando.

10. ACTIVIDADES PEDAGÓGICAS COMPLEMENTARIAS

Para asegurar un mejor desempeño de las competencias dentro de un enfoque orientado hacia la significación, se ve la necesidad de diseñar y fomentar una serie de actividades pedagógicas complementarias, que se pueden desarrollar en horario extracurricular, teniendo en cuenta que esas competencias se definen en términos de las capacidades con que un sujeto cuenta para desenvolverse en un medio dado, por lo tanto ellas constituyen fundamentalmente unos referentes u horizontes que permiten visualizar y anticipar énfasis en las propuestas curriculares ya sea a través de los proyectos pedagógicos o de trabajos significativos a nivel de talleres.

Teniendo en cuenta las características de la Institución, con una modalidad académica y con la meta de definir un énfasis en un promedio de dos años, en el área de Lengua Castellana se han venido ejecutando como actividades complementarias: La elaboración de artículos periodísticos y literarios para la Revista Jóvenes al Día; la elaboración de libretos de teatro por parte de los mismos educandos y su posterior puesta en escena; la elaboración y exposición de grafitis, historietas y caricaturas; concursos de ortografía y poesía; lectura y análisis de obras literarias; la preparación y desarrollo de pequeños centros literarios con temática definida y pequeños talleres de composición literaria.

En una eventual posibilidad que el Colegio opte por una modalidad en Humanidades y más propiamente en Lenguaje, se podría aprovechar la emisora Voz Claveriana como herramienta pedagógica que permita desarrollar e incrementar las competencias comunicativas, periodísticas y literarias de los educandos.

11. RECURSOS

11.1 HUMANOS

La Institución y por ende el área misma cuenta con un muy cuerpo de docentes, en donde la totalidad de ellos son licenciados y la gran mayoría con especializaciones. Para efectos académicos el Colegio está organizado en tres jornadas, dos diurnas (A-B) y una nocturna, los docentes de la nocturna son casi en su totalidad del diurno. En el ciclo de la básica primaria hay un promedio de 25 docentes, distribuidos por grados desde preescolar hasta quinto, por jornada más un coordinador; par el caso de la básica secundaria y la media cada jornada cuenta con un promedio de 30 docentes más un coordinador por jornada, de los cuales cinco (en cada jornada son del área de lengua castellana).

11.2 TÉCNICO – PEDAGÓGICOS

Material existente. Aunque el material es deficiente y en la mayoría de los casos inservible, se cuenta con enciclopedias y una que otra obra literaria; algunos diccionarios de sinónimos y antónimos algunos textos didácticos de diferentes editoriales en algunos grados, mapas propios del área de sociales, grabadoras, algunas películas (para la secundaria), un VHS, cuatro televisores, Tres video beam , tres DVD, un salón de audiovisuales, computadores, dos cámaras fotográficas, una vídeo, una sala de Internet, para el presente año se inicia con la dotación de tableros digitales, una cámara de vídeo semiprofesional y un computador para trabajo audiovisual. Es necesario adecuar un aula para el laboratorio de idiomas.

Material realizable. Con la colaboración de los educandos claverianos, se pueden elaborar carteleras, afiches, juegos didácticos y el periódico mural y escolar.

12. FUNCIONES COGNITIVAS DEL PROCESO COMUNICATIVO

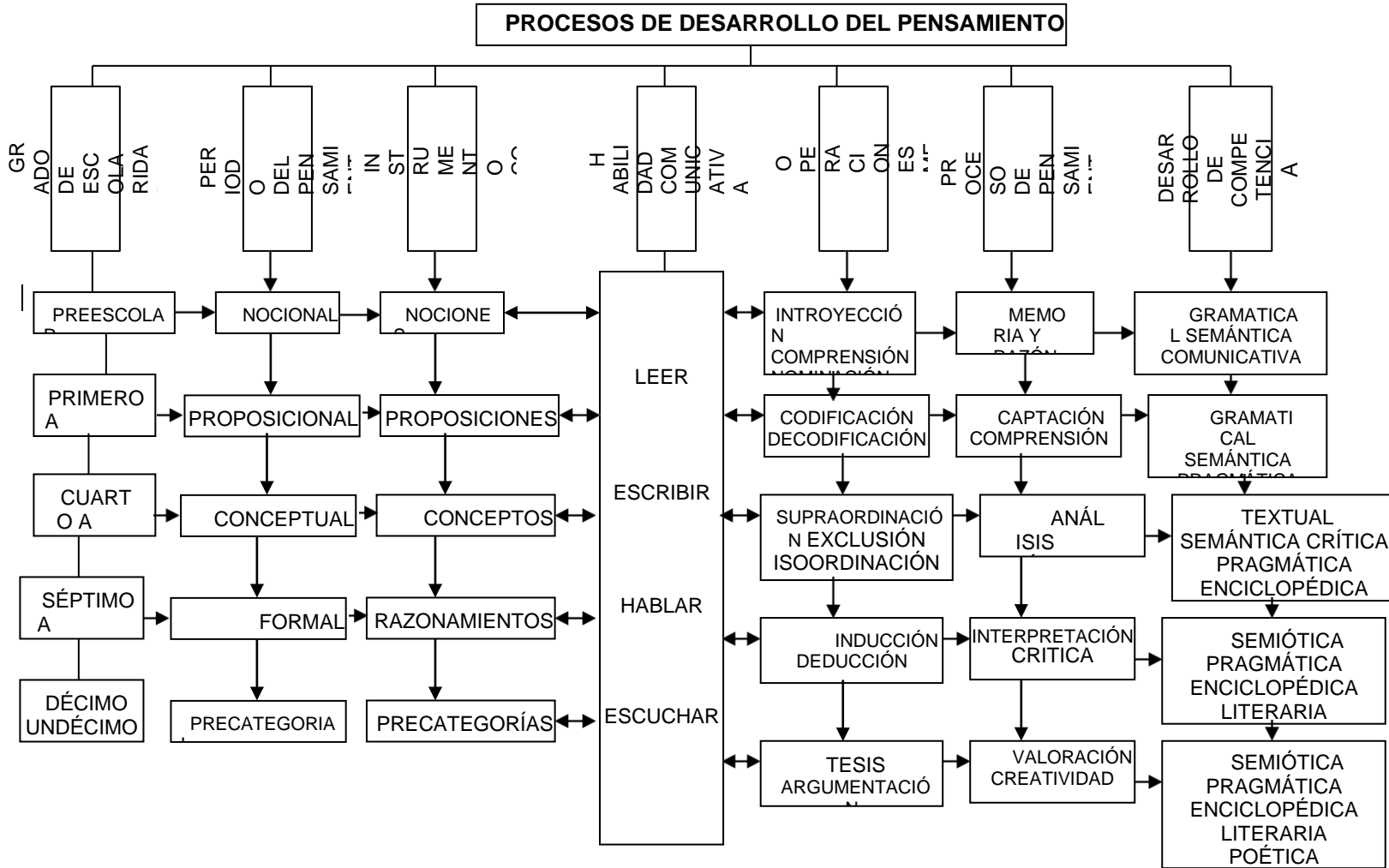

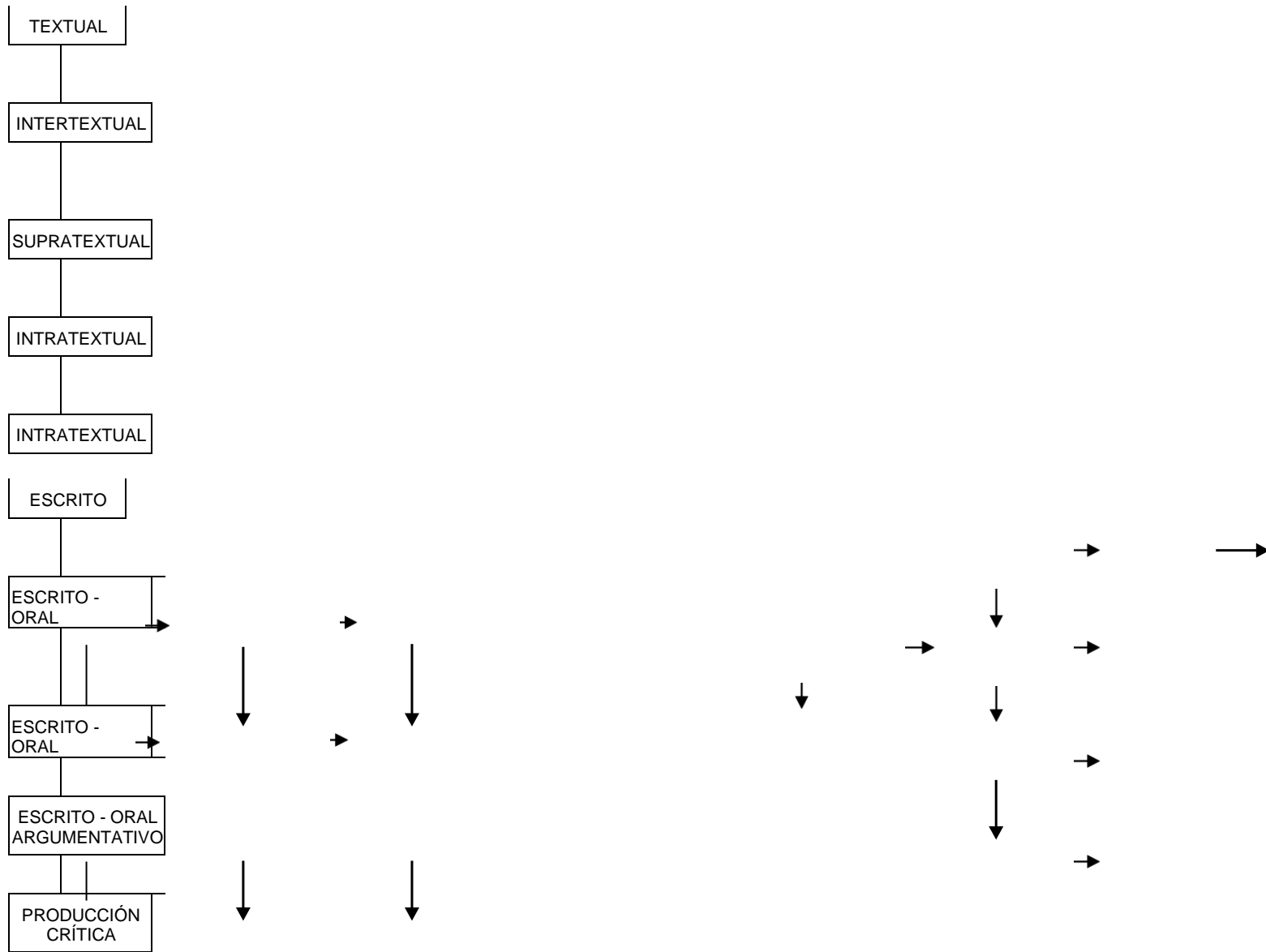

13. OPERACIONES MENTALES DEL PROCESO COMUNICATIVO

PROCESOS DE DESARROLLO DEL PENSAMIENTO

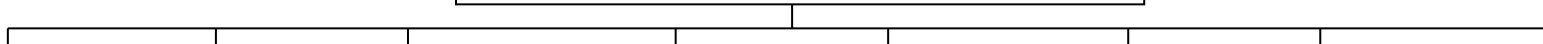

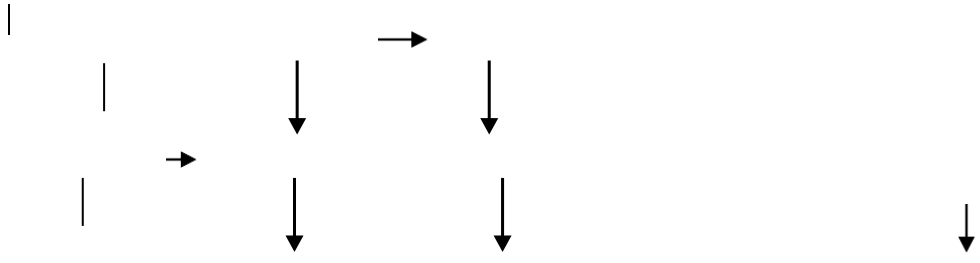

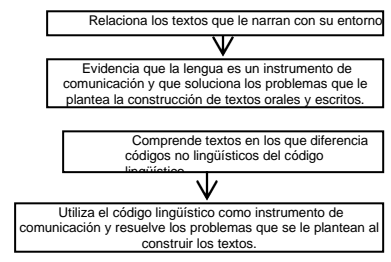
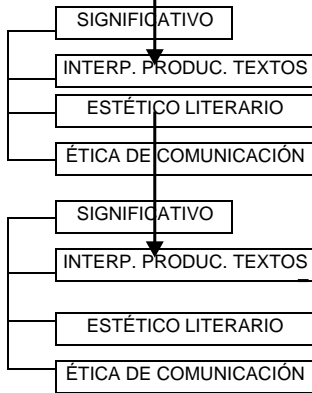
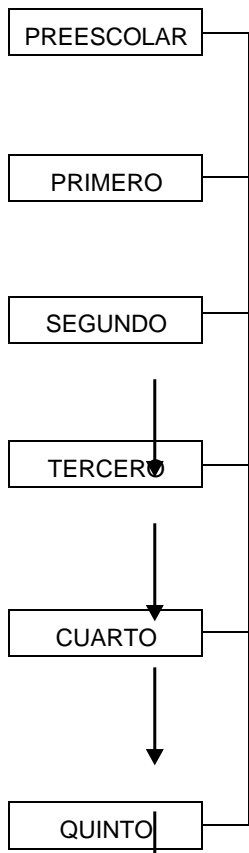

14. ESTÁNDARES CURRICULARES

ESTÁNDARES CURRICULARES Y PROPUESTA CURRICULAR

CICLO DE BÁSICA PRIMARIA Y PREESCOLAR

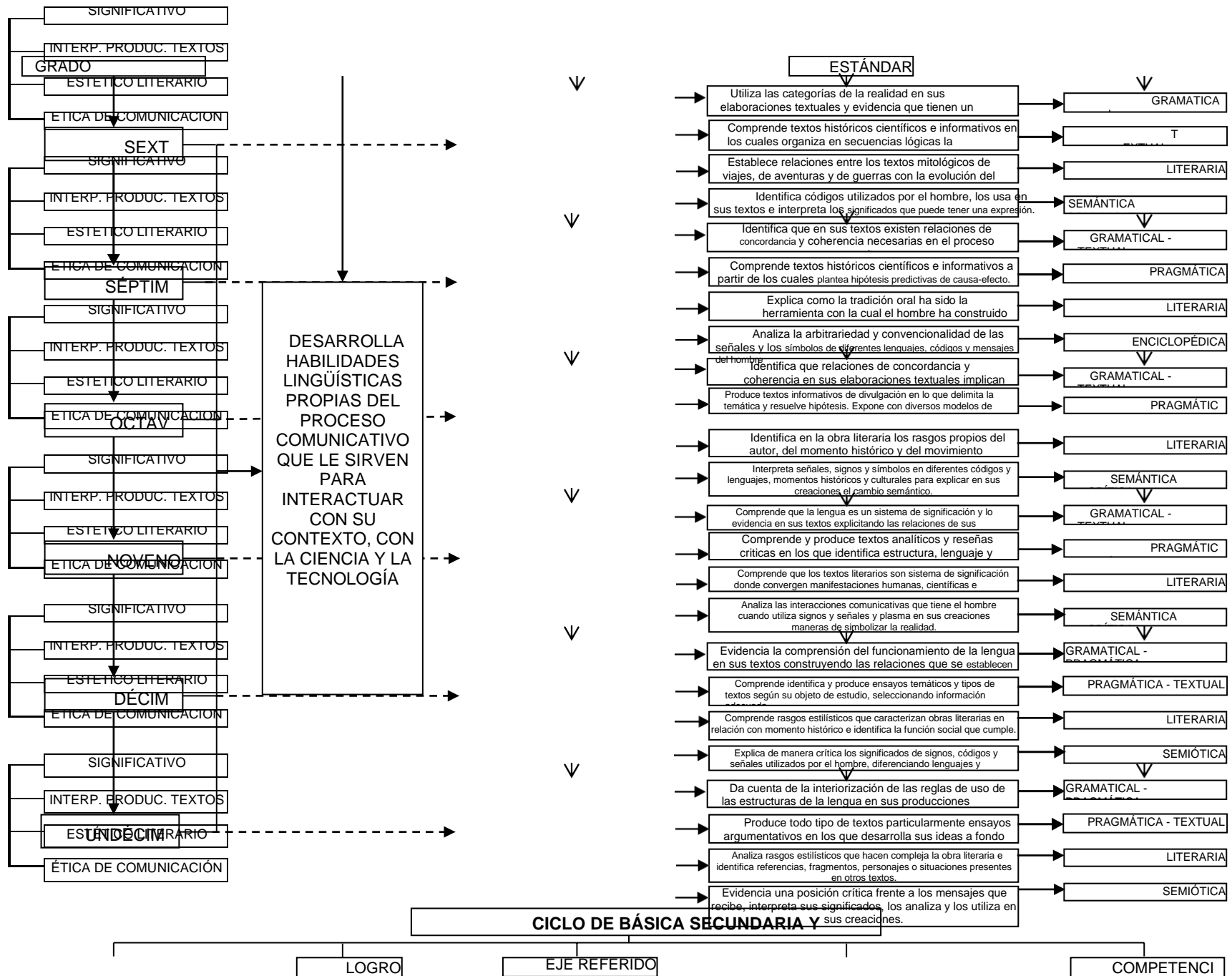

15. CRITERIOS DE EVALUACIÓN Y PROMOCIÓN POR GRADOS

15.1 GRADO PREESCOLAR

Realiza juicios, conjetura de diferentes textos y situaciones. Hace producciones textuales en forma gráfica, oral y escrita.

15.2 GRADOS PRIMERO A TERCERO

Utiliza el lenguaje como medio de interacción y expresión para dar solución a las diferentes situaciones. Recrea textos en forma oral y escrita.

15.3 GRADOS CUARTO A QUINTO

Produce textos siguiendo planes previos donde aplica procesos de pensamiento y competencias cognitivas.

15.4 GRADO SEXTO

Elabora diferentes tipos de textos en los que manifiesta el desarrollo de los procesos de pensamiento a partir de la descripción y el análisis de unidades de significación presentes en los actos comunicativos expresados a través del lenguaje oral y escrito.

15.5 GRADO SÉPTIMO

Utiliza selectivamente la información obtenida a partir del reconocimiento y la interpretación de diferentes fuentes comunicativas ya sean de carácter oral o escrito, para plantear y argumentar sus ideas y su visión particular del mundo dentro de un contexto.

16.6 GRADO OCTAVO

Comprende y valora la estructura lingüística del castellano como herramienta fundamental para interactuar con el medio que le rodea y como mecanismo esencial que le permite expresar y defender sus ideas con argumentos sólidos en los diferentes actos comunicativos.

17.7 GRADO NOVENO

Produce textos de excelente coherencia textual, en los que defiende con argumentos el valor de una tradición literaria y cultural que se desarrolló a partir de los diferentes actos comunicativos, y con los cuales satisface sus necesidades de interacción con los demás y con las diferentes expresiones.

18.8 GRADO DÉCIMO

Expresa libremente su pensamiento a través de diferentes textos y actos comunicativos, poniendo de manifiesto el conocimiento de una tradición cultural y literaria que interactúa con el desarrollo de la lengua.

19.9 GRADO UNDÉCIMO

Manifiesta su creatividad comunicativa, en la producción de textos orales y escritos, en la que evidencia un conocimiento básico de las características lingüísticas propias del castellano, de su tradición cultural y literaria y que en últimas le sirven para interactuar con el contexto que le rodea.

16. RELACIÓN OBSERVACIONES Y RECOMENDACIONES

OBSERVACIONES	RECOMENDACIONES
<ol style="list-style-type: none"> 1. Muestra un buen manejo en el uso de las habilidades comunicativas, tanto orales como escritas. 2. Se le facilita la aplicación de las normas ortográficas. 3. Muestra un conocimiento básico de la estructura de la lengua y en la aplicación de sus reglas. 4. Se le facilita la lectura e interpretación de imágenes, signos y simbologías. 5. Expresa con claridad sus ideas y las defiende con argumentos, respetando las de los demás. 6. Muestra habilidades, en el análisis y composiciones de textos literarios. 7. Interpreta, analiza y sintetiza diferentes tipos de textos, en los que pone en juego procesos de pensamiento y cognición. 8. Valora y participa activamente en las actividades de tipo literario. 9. Se le facilita el montaje y/o escenificación de obras dramáticas. 10. Demuestra habilidades comunicativas en el desarrollo de actividades periodísticas. 11. Manifiesta una visión crítica del estilo e importancia de los diferentes medios de comunicación. 12. Tiene definido su propio estilo en el que expresa con ideas claras y concisas su pensamiento abstracto, sobre sí, sobre el mundo y sobre el contexto que le rodea. 13. No logra desarrollar adecuadamente el uso de sus habilidades comunicativas, tanto orales como escritas. 14. Se le dificulta la aplicación de normas ortográficas. 15. No comprende la estructura ni aplica las reglas básicas de la lengua. 16. Se le dificulta la lectura e interpretación de imágenes, signos y simbologías. 17. No logra expresar con claridad sus ideas para poderlas defender con argumentos. 18. No desarrolla habilidades, en el análisis y composiciones de textos literarios. 19. Se le dificulta Interpretar, analizar y/o sintetizar diferentes tipos de textos, en los que se manifiestan los procesos de pensamiento y cognición. 20. No Valora ni participa en actividades literarias. 21. Se le dificulta el montaje y/o escenificación de obras dramáticas. 22. No logra expresar sus habilidades comunicativas en el desarrollo de actividades periodísticas. 23. No logra comprender ni valorar la importancia y trascendencia de los medios de comunicación. 24. No tiene definido un estilo propio en el que exprese sus ideas y su pensamiento, sobre sí, sobre el mundo y/o sobre el contexto que le rodea. 	<ol style="list-style-type: none"> 1. Debe ejercitarse en el desarrollo y aplicación de habilidades comunicativas, tanto orales como escritas. 2. Debe profundizar y ejercitar el conocimiento de la estructura gramatical de la lengua. 3. Desarrolle ejercicios de aplicación de las normas ortográficas. 4. Realice ejercicios de interpretación de lectura, imágenes, signos y simbologías. 5. Debe realizar ejercicios de composición escrita, en los que exponga ideas claras y argumentos sólidos. 6. Debe dedicarle más tiempo al ejercicio de la lectura comprensiva 7. La lectura de textos literarios le ayuda a ampliar su campo de conocimiento. 8. Ponga en práctica el desarrollo de los procesos de pensamiento mediante la interpretación y análisis de textos. 9. Desarrolle habilidades escriturales a través de la elaboración de textos coherentes. 10. Debe mostrarles más interés a las actividades literarias. 11. Debe participar en el montaje de obras dramáticas que le permitan desarrollar habilidades comunicativas. 12. Las actividades periodísticas son formas comunicativas que permiten desarrollar procesos de pensamiento, póngalas en practica. 13. Los diferentes medios de comunicación nos brindan la oportunidad de conocer y confrontar los hechos que acontecen diariamente, valórelos. 14. Es muy importante definir un estilo propio en el discurso escrito y oral, por medio del cual se expresen ideas y pensamientos. 15. Elabore síntesis y paralelos de los diferentes textos y actos comunicativos. 16. Debe organizar y participar en la elaboración de algunas de las diferentes técnicas de discusión grupal. 17. Elabore ensayos sobre temas libremente escogidos por usted y susténtelos. 18. Analice un texto literario y relacione su contenido con el contenido socio-histórico en que fue escrita. 19. Presente trabajo escrito sobre la consulta de un tema dado y susténtelo. 20. Ponga de manifiesto sus sentimientos y emociones a través de la composición o declamación de textos poéticos.

OBSERVACIONES Y RECOMENDACIONES GENERALES

1. Es notable su participación activa en el proceso pedagógico.
2. Cumple con las actividades programadas en el área.
3. Es puntual y responsable en la presentación y entrega de sus trabajos.
4. Se le facilita el diseño y presentación de trabajos en grupo.
5. Manifiesta apatía y pereza en el desarrollo del proceso pedagógico.
6. Le falta responsabilidad en el cumplimiento de las actividades programadas en el área.
7. Falta constantemente a clases y es irresponsable en la presentación y entrega de sus trabajos.
8. Manifiesta dificultades en la integración grupal, sobre todo para la elaboración y presentación de trabajos.

1. Debe asumir con responsabilidad su quehacer académico.
2. Realice y presente sus trabajos oportunamente.
3. Sus compañeros, sus maestros y el personal del colegio son personas que merecen respeto al igual que usted.
4. Recuerde que puede perder el año por inasistencia.

17. CUADRO DE RELACIÓN TRANSVERSALIDAD

INSTITUCIÓN EDUCATIVA SAN PEDRO CLAVER

RANGO DE
GRADOS:

PRIMERO -
TERCERO

ÁREA: LENGUA CASTELLANA

TRANSVERSALIDAD

NO	ESTANDAR/COMPETENCIA	ÁREA / PROYECTO	INDICADORES DE DESEMPEÑO	ESTRATEGIA PEDAGÓGICA	CRITERIOS DE EVALUACIÓN
1	RAZONAMIENTO Y ARGUMENTACIÓN PENSAMIENTO ALEATORIO	MATEMATICAS	EXPLICA DESDE SU EXPERIENCIA LA POSIBILIDAD O IMPOSIBILIDAD DE OCURRENCIA DE EVENTOS COTIDIANOS	PRODUCCIÓN DE TEXTOS ESCRITOS Y ORALES	Obtener y comunicar información, de forma clara y ordenada, a partir de eventos propios de la realidad
2	DE TIPO INTELECTUAL	COMP. LABORAL	ASUME LAS CONSCUENCIAS DE SUS DECISIONES	TALLERES LÚDICOS	Participar en las situaciones de comunicación propuestas en clase, manifestando respeto por las normas de participación.
3	COMPETENCIA COMUNICATIVA Y EMOCIONAL	COMP. CIUDADANA	EXPRESA SUS SENTIMIENTOS Y EMOCIONES MEDIANTE DISTINTAS FORMAS Y LENGUAJES	TECNICAS DE DISCUSIÓN GRUPAL	Expresar de manera asertiva argumentos orales en los que se denotan sentimientos y emociones como la rabia y el miedo.
4	SOLUCIÓN DE PROBLEMAS CON TECNOLOGÍA	COMP. TECNOLOGÍA	SELECCIONO ENTRE LOS DIVERSOS ARTEFACTOS DISPONIBLES AQUELLOS QUE SON MÁS ADECUADOS PARA REALIZAR TAREAS COTIDIANAS EN EL HOGAR Y LA INSTITUCIÓN, TENIENDO EN CUENTA SU USO ADECUADO.	ANALISIS DE CASOS	Identificar, explicar el uso y funcionamiento de los artefactos de uso cotidiano.
5	VALORACIÓN DE SÍ MISMO	COMP. SEXUAL	SE RECONOCE COMO UN SER VALIOSO Y UNICO, QUE MERECE SER RESPETADO Y VALORADO	TALLERES AUDIOVISUALES	Respetar su cuerpo reconociendo su valor e individualidad
6	LÚDICA - PRODUCCIÓN LITERARIA	COMP. AMBIENTAL	ELABORA MANUALIDADES SOBRE TEMAS AMBIENTALES	TALLERES DE ELABORACIÓN DE MANUALIDADES	Elaborar manualidades con materiales de reciclaje

INSTITUCIÓN EDUCATIVA SAN PEDRO CLAVER

RANGO DE
GRADOS:

ÁREA: LENGUA CASTELLANA

CUA

RTO - QUINTO

TRASVERSALIDAD

NO.	ESTANDAR/COMPETENCIA	AREA / PROYECTO	INDICADORES DE DESEMPEÑO	ESTRATEGIA PEDAGÓGICA	CRITERIOS DE EVALUACIÓN
1	COMUNICACIÓN Y REPRESENTACIÓN PENSAMIENTO VARIACIONAL	MATEMATICAS	DESCRIBE CUALITATIVAMENTE SITUACIONES DE CAMBIO Y VARIACIÓN UTILIZANDO EL LENGUAJE NATURAL, DIBUJOS Y GRAFICAS	COMPRESIÓN E INTERPRETACIÓN DE TEXTOS LINGÜÍSTICOS Y SIMBÓLICOS	Inventar, reconstruir y Formular, de forma lógica y con lenguaje claro, enunciados de la vida real y cuestiones que se correspondan con una expresión matemática dada.
2	DE TIPO PERSONAL	COMP. LABORAL	IDENTIFICA LOS COMPORTAMIENTOS ADECUADOS PARA CADA SITUACIÓN	DEMOSTRACIONES PRÁCTICAS	Adecuar la propia expresión oral a diferentes intenciones y situaciones comunicativas.
3	COMPETENCIA COGNITIVA	COMP. CIUDADANA	COMPRENDE QUE SUS ACCIONES PUEDEN AFECTAR A LA GENTE CERCANA Y QUE LAS ACCIONES DE ELLOS LO PUEDEN AFECTAR.	ANALISIS DE CASOS	Analizar y comprender situaciones en las que se presentan divergencia de opiniones sobre un fenómeno igualmente valido para todos.
4	APROPIACIÓN Y USO DE LA TECNOLOGÍA	COMP. TECNOLOGÍA	IDENTIFICA LA COMPUTADORA COMO ARTEFACTO TECNOLÓGICO PARA LA INFORMACIÓN Y LA COMUNICACIÓN, Y LA UTILIZA EN DIFERENTES ACTIVIDADES.	DEMOSTRACIONES PRACTICAS	Reconoce la computadora como un medio tecnológico e indispensable en la vida moderna.
5	PLURALIDAD DE IDENTIDADES	COMP. SEXUAL	ENTIENDO QUE EXISTEN DIFERENTES FORMAS DE SENTIR EL HECHO DE SER HOMBRE O MUJER. LAS RESPETO, LAS VALORO Y ACTÚO EN CONSECUENCIA	JUEGOS DE ROLES	Valorar y respetar las diferencias de género
6	FORMACIÓN SOCIAL	COMP. AMBIENTAL	RECONOCE Y VALORA LA FORMACIÓN EN EDUCACIÓN AMBIENTAL COMO UNA ESTRATEGIA PARA RECICLAR, REUTILIZAR, REDUCIR Y MEJORAR EL ENTORNO ESCOLAR	CAMPAÑAS DE CONSERVACIÓN DEL MEDIO AMBIENTE	Identificar y proponer valores encaminados a cuidar, proteger y conservar el medio ambiente.

INSTITUCIÓN EDUCATIVA SAN PEDRO CLAVER

ÁREA: LENGUA CASTELLANA

RANGO DE GRADOS:

SEXTO - SÉPTIMO

TRASVERSALIDAD

NO.	ESTANDAR/COMPETENCIA	ÁREA / PROYECTO	INDICADORES DE DESEMPEÑO	ESTRATEGIA PEDAGÓGICA	CRITERIOS DE EVALUACIÓN
1	FORMULACIÓN Y RESOLUCIÓN DE PROBLEMAS PENSAMIENTO METRICO	MATEMATICAS	RESUELVE Y FORMULA PROBLEMAS EN CONTEXTOS DE MEDIDAS RELATIVAS Y DE VARIACIONES EN LAS MEDIDAS.	COMPRESIÓN E INTERPRETACIÓN DE TEXTOS LINGÜÍSTICOS Y SIMBÓLICOS	Resolver problemas de la vida cotidiana, de forma razonada, a partir de la interpretación de textos
2	FORMULACIÓN, COMPARAQCÓN Y EJERCITACIÓN DE PROCEDIMIENTOS PENSAMIENTO NUMERICO	MATEMATICAS	RESUELVE Y FORMULA PROBLEMAS QUE REQUIEREN TÉCNICAS DE ESTIMACIÓN.	ANALISIS DE CASOS	Utilizar estrategias personales de recogida de datos sencillos proporcionados desde distintos medios y representarlos gráficamente
3	DE TIPO PERSONAL	COMP. LABORAL	UTILIZA ADECUADAMENTE LOS ESPACIOS Y RECURSOS A SU DISPOSICIÓN.	TALLERES LÚDICOS	Participar de forma constructiva en situaciones de comunicación e integración relacionadas con la actividad escolar.
4	DE TIPO INTERPERSONAL	COMP. LABORAL	IDENTIFICA LOS ACTORES QUE TIENEN INCIDENCIA EN LOS TEMAS IMPORTANTES RELACIONADOS CON MI ENTORNO	ANALISIS DE CASOS	Identificar y analizar situaciones encaminadas a establecer y mantener relaciones de cuidado y confianza con pares y docentes.
5	COMPETENCIA INTEGRADORA	COMP. CIUDADANA	COMPRENDE QUE EL ENGAÑO AFECTA LA CONFIANZA ENTRE LAS PERSONAS Y RECONOCE LA IMPORTANCIA DE RECUPERAR LA CONFIANZA CUANDO SE HA PERDIDO.	PRODUCCIÓN DE UN DOCUMENTO DE ANÁLISIS	Generar alternativas encaminadas a establecer y mantener relaciones de cuidado y confianza con pares familiares y docentes.
6	COMPETENCIA EMOCIONAL Y COGNITIVA	COMP. CIUDADANA	IDENTIFICA SUS EMOCIONES ANTE PERSONAS O GRUPOS QUE TIENEN INTERESES O GUSTOS DISTINTOS A LOS PROPIOS Y PIENSA CÓMO ESO INFLUYE EN SU TRATO HACIA ELLOS.		Analizar y comprender situaciones en las que se presentan divergencia de opiniones sobre un fenómeno igualmente válido para todos.
7	NATURALEZA Y EVOLUCIÓN DE LA TECNOLOGÍA	COMP. TECNOLOGÍA	RECONOCE EN ALGUNOS ARTEFACTOS, CONCEPTOS Y PRINCIPIOS CIENTÍFICOS Y TÉCNICOS QUE PERMITIERON SU CREACIÓN.	REESCRITURA DE TEXTOS	Producir textos escritos y orales, de carácter narrativo y descriptivo, respetando la ordenación temporal de lo narrado y manifestando coherencia.

INSTITUCIÓN EDUCATIVA SAN PEDRO CLAVER

ÁREA: LENGUA CASTELLANA

RANGO DE GRADOS:

SEXTO - SÉPTIMO

TRASVERSALIDAD

8	APROPIACIÓN Y USO DE LA TECNOLOGÍA	COMP. TECNOLOGÍA	UTILIZA LAS TECNOLOGÍAS DE LA INFORMACIÓN Y LA COMUNICACIÓN, PARA APOYAR SUS PROCESOS DE APRENDIZAJE Y ACTIVIDADES PERSONALES (RECOLECTAR, SELECCIONAR, ORGANIZAR Y PROCESAR INFORMACIÓN).	DEMOSTRACIONES PRÁCTICAS	Localizar y utilizar diferentes recursos y fuentes de información de uso habitual en la actividad escolar para satisfacer necesidades concretas de información y aprendizaje.
9	VALORACIÓN DE SÍ MISMO	EDUCACIÓN SEXUAL	Se reconoce como un ser valioso y único, que merece ser respetado y valorado.	JUEGO DE ROLES	Participar de forma constructiva en situaciones de comunicación e integración relacionadas con la actividad escolar.
10	DESARROLLO DEL JUICIO MORAL	EDUCACIÓN SEXUAL	Toma decisiones cada vez más autónomas, basadas en el respeto a la dignidad humana y en la preocupación por el bien común, que parten del análisis, la argumentación y el diálogo sobre dilemas que plantea la cotidianidad frente a la sexualidad, y que propenden por estilos de vida saludable.	DESARROLLO DE TALLERES INDIVIDUALES Y EN GRUPO	Generar alternativas encaminadas a establecer y mantener relaciones de cuidado y confianza con pares familiares y docentes.
11	PROYECTO DE VIDA	EDUCACIÓN SEXUAL	Oriento mi vida hacia mi bienestar y el de las demás personas, y tomo decisiones que me permiten el libre desarrollo de mi personalidad, a partir de mis proyectos y aquellos que construyo con otros.	ELABORACIÓN DE TEXTOS ESCRITOS	Estructurar proyecto personal de vida
0	COMP. FORMACIÓN SOCIAL	EDUCACIÓN AMBIENTAL	Reconoce y valora la formación en educación ambiental como una estrategia para reutilizar, reducir y mejorar el entorno escolar	DESARROLLO DE TALLERES INDIVIDUALES Y EN GRUPO	Identificar y proponer valores encaminados a cuidar, proteger y conservar el medio ambiente
13	COMPO. LÚDICO	EDUCACIÓN AMBIENTAL	Conoce y aplica técnicas para la elaboración de textos, dibujos, carteleros, artesanías y recreación ecológica	ELABORACIÓN DE TEXTOS ESCRITOS	Elaborar textos escritos con contenido ecológico

INSTITUCIÓN EDUCATIVA SAN PEDRO CLAVER

ÁREA: LENGUA CASTELLANA

RANGO DE GRADOS: OCTAVO - NOVENO

TRASVERSALIDAD

NO.	ESTANDAR/COMPETENCIA	AREA / PROYECTO	INDICADORES DE DESEMPEÑO	ESTRATEGIA PEDAGÓGICA	CRITERIOS DE EVALUACIÓN
1	COMUNICACIÓN Y REPRESENTACIÓN PENSAMIENTO VARIACIONAL	MATEMATICAS	UTILIZA LA NOTACIÓN CIENTÍFICA PARA REPRESENTAR MEDIDAS DE CANTIDADES DE DIFERENTES MAGNITUDES	PRODUCCIÓN DE TEXTOS ARGUMENTATIVOS	Aplicar el pensamiento lógico para resolver problemas expresados en textos argumentativos
2	FORMULACIÓN Y RESOLUCIÓN DE PROBLEMAS PENSAMIENTO METRICO	MATEMATICAS	JUSTIFICA LA PERTINENCIA DE UTILIZAR UNIDADES DE MEDIDA ESTANDARIZADAS EN SITUACIONES TOMADAS DE DISTINTAS CIENCIAS	PRODUCCIÓN DE TEXTOS ARGUMENTATIVOS	A partir de producción de textos argumentativos, expresar un pensamiento lógico en la resolución de problemas de la vida cotidiana.
4	DE TIPO INTELECTUAL	COMP. LABORAL	ANALIZA LOS CAMBIOS QUE SE PRODUCEN AL HACER LAS COSAS DE FORMA DIFERENTE	ANALISIS DE CASOS	Captar el sentido global de diversos tipos de textos de uso habitual, manifestando capacidad para descubrir incongruencias o responder preguntas directas
5	DE TIPO ORGANIZACIONAL	COMP. LABORAL	BUSCA APRENDER DE LA FORMA COMO LOS OTROS ACTÚAN Y OBTIENEN RESULTADOS	DESARROLLO DE TALLERES INDIVIDUALES Y EN GRUPO	Localizar y utilizar diferentes recursos y fuentes de información de uso habitual en la actividad escolar para satisfacer necesidades concretas de información y aprendizaje.
6	COMPETENCIA COGNITIVA Y COMUNICATIVA	COMP. CIUDADANA	COMPRENDE QUE LOS CONFLICTOS OCURREN EN LAS RELACIONES, INCLUYENDO LAS DE PAREJA, Y QUE SE PUEDEN MANEJAR DE MANERA CONSTRUCTIVA SI SE ESCUCHAN Y SE COMPRENDEN LOS PUNTOS DE VISTA DEL OTRO.	TECNICAS DE DISCUSIÓN GRUPAL	Analizar y comprender situaciones en las que se presentan divergencia de opiniones sobre un fenómeno igualmente válido para todos.
7	COMPETENCIA EMOCIONAL	COMP. CIUDADANA	IDENTIFICA Y SUPERA EMOCIONES, COMO EL RESENTIMIENTO Y EL ODO, PARA PODER PERDONAR Y RECONCILIARME CON QUIENES HA TENIDO CONFLICTOS.	PLENARIAS DE SOCIALIZACIÓN	Expresar de manera asertiva a través de diferentes textos en los que se denotan sentimientos y emociones como el odio y el miedo.

INSTITUCIÓN EDUCATIVA SAN PEDRO CLAVER

ÁREA: LENGUA CASTELLANA

RANGO DE GRADOS: OCTAVO - NOVENO

TRASVERSALIDAD

8	APROPIACIÓN Y USO DE LA TECNOLOGÍA	COMP. TECNOLOGÍA	Utiliza responsable y autónomamente las tecnologías de la información y la comunicación (tic) para aprender, investigar y comunicarse con otros en el mundo.	PRODUCCIÓN DE TEXTOS ESCRITOS Y ORALES	Localizar y utilizar diferentes recursos y fuentes de información de uso habitual en la actividad escolar para satisfacer necesidades concretas de información y aprendizaje.
9	SOLUCIÓN DE PROBLEMAS CON TECNOLOGÍA	COMP. TECNOLOGÍA	Interpreta y representa ideas sobre diseños, innovaciones o protocolos de experimentos mediante el uso de registros, textos, diagramas, figuras, planos, maquetas, modelos y prototipos.	COMPARACIÓN DE TEXTOS ESCRITOS	Producir textos empleando articuladamente la imagen y el lenguaje verbal para expresar intenciones concretas de comunicación.
10	LIBRE DESARROLLO DE LA PERSONALIDAD	COMP. EDUCACIÓN SEXUAL	Comprendo que todas las personas tenemos derecho al libre desarrollo de la personalidad y actuó dentro de la limitación que impone el derecho de los demás y el orden jurídico	PARTICIPACIÓN EN DIFERENTES EVENTOS	Expresar de manera asertiva a través de diferentes textos en los que se denotan sentimientos y emociones de respeto hacia sí mismo y los demás.
11	DERECHO A LA INFORMACIÓN	COMP. EDUCACIÓN SEXUAL	comprendo que tengo derecho a la libertad de expresión y que ese derecho incluye la libertad de buscar, recibir y difundir informaciones de todo tipo sin consideración de fronteras	USO DE MEDIOS DE INFORMACIÓN MASIVA (EMISORA)	Reconocer las funciones de los medios de comunicación: Radio, Televisión, periódico e internet
12	COMP. FORMACIÓN SOCIAL	EDUCACIÓN AMBIENTAL	Reconoce y valora la formación en educación ambiental como una estrategia para reutilizar, reducir y mejorar el entorno escolar	DESARROLLO DE TALLERES INDIVIDUALES Y EN GRUPO	Identificar y proponer valores encaminados a cuidar, proteger y conservar el medio ambiente
13	COMPO. LÚDICO	EDUCACIÓN AMBIENTAL	Conoce y aplica técnicas para la elaboración de textos, dibujos, carteleras, artesanías y recreación ecológica	ELABORACIÓN DE TEXTOS ESCRITOS	Elaborar textos escritos con contenido ecológico

INSTITUCIÓN EDUCATIVA SAN PEDRO CLAVER

ÁREA: LENGUA CASTELLANA

RANGO DE GRADOS: DÉCIMO - ONCE

TRASVERSALIDAD

NO.	ESTANDAR/COMPETENCIA	ÁREA / PROYECTO	INDICADORES DE DESEMPEÑO	ESTRATEGIA PEDAGÓGICA	CRITERIOS DE EVALUACIÓN
1	MODELACIÓN DE PROCESOS Y FENOMENOS DE LA REALIDAD, PENSAMIENTO MÉTRICO	MATEMATICAS	DISEÑA ESTRATEGIAS PARA ABORDAR SITUACIONES DE MEDICIÓN QUE REQUIERAN GRADOS DE PRECISIÓN ESPECÍFICOS.	TALLERES DE PROBLEMATIZACIÓN	A partir de producción de textos argumentativos, expresar un pensamiento lógico en la resolución de problemas de la vida cotidiana.
2	RAZONAMIENTO Y ARGUMENTACIÓN PENSAMIENTO VARIACIONAL	MATEMATICAS	UTILIZA LAS TÉCNICAS DE APROXIMACIÓN EN PROCESOS INFINITOS NUMÉRICOS.	APLICACIÓN DE TECNICAS DE INVESTIGACIÓN	Utilizar y comunicar información, de forma clara y ordenada, a partir del estudio y representación de datos obtenidos mediante diversos medios y el uso del ordenador.
3	DE TIPO INTELECTUAL	COMP. LABORAL	ANALIZA EL CONTEXTO DEL PROBLEMA PARA DETERMINAR VARIABLES QUE SE PUEDEN CAMBIAR	ANALISIS DE CASOS	Localizar y utilizar diferentes recursos y fuentes de información de uso habitual en la actividad escolar para satisfacer necesidades concretas de información y aprendizaje.
4	DE TIPO PERSONAL	COMP. LABORAL	IDENTIFICA LOS COMPORTAMIENTOS APROPIADOS PARA CADA SITUACIÓN	INTERPRETACIÓN Y PRODUCCIÓN DE TEXTOS ORALES Y ESCRITOS	identificar y analizar situaciones encaminadas a establecer y mantener relaciones de cuidado y confianza con pares y docentes.
5	DE TIPO INTERPERSONAL	COMP. LABORAL	IDENTIFICA LAS NECESIDADES Y EXPECTATIVAS DE UN GRUPO O COMUNIDAD	ANÁLISIS Y COMPARACIÓN DE TEXTOS ESCRITOS	Participar de forma constructiva en situaciones de comunicación e integración relacionadas con la actividad escolar.
6	DE TIPO ORGANIZACIONAL	COMP. LABORAL	IDENTIFICA FUENTES DE INFORMACIÓN PARA OBTENER DATOS RELEVANTES Y CONFIABLES	PLENARIAS DE SOCIALIZACIÓN	Captar el sentido global de diversos tipos de textos de uso habitual, manifestando capacidad para descubrir incongruencias o responder preguntas directas
7	COMPETENCIA DE CONOCIMIENTO E INTEGRADORA	COMP. CIUDADANA	ANALIZA CRÍTICAMENTE LA SITUACIÓN DE LOS DERECHOS HUMANOS EN COLOMBIA Y EN EL MUNDO Y PROPONE ALTERNATIVAS PARA SU PROMOCIÓN Y DEFENSA.	DEMOSTRACIONES PRÁCTICAS	Expresar de forma oral y escrita las vivencias propias, los hechos o ideas de forma estructurada y razonada.

INSTITUCIÓN EDUCATIVA SAN PEDRO CLAVER

ÁREA: LENGUA CASTELLANA

RANGO DE GRADOS: DÉCIMO - ONCE

TRASVERSALIDAD

8	COMPETENCIA COGNITIVA E INTEGRADORA	COMP. CIUDADANA	COMPRENDE LA IMPORTANCIA DE LA DEFENSA DEL MEDIO AMBIENTE, TANTO EN EL NIVEL LOCAL COMO GLOBAL, Y PARTICIPA EN INICIATIVAS A SU FAVOR.	DESARROLLO DE TRABAJOS INDIVIDUALES Y EN GRUPO	Analizar y comprender situaciones en las que se presentan divergencia de opiniones sobre un fenómeno igualmente válido para todos.
9	COMPETENCIA COMUNICATIVA	COMP. CIUDADANA	ARGUMENTA Y DEBATE SOBRE DILEMAS DE LA VIDA EN LOS QUE ENTRAN EN CONFLICTO EL BIEN GENERAL Y EL BIEN PARTICULAR, RECONOCIENDO LOS MEJORES ARGUMENTOS, ASÍ SEAN DISTINTOS A LOS PROPIOS.	TECNICAS DE DISCUSIÓN GRUPAL	Expresar de manera asertiva a través de diferentes textos en los que se denotan sentimientos y emociones encontradas.
10	COMPETENCIA EMOCIONAL Y DE CONOCIMIENTO	COMP. CIUDADANA	IDENTIFICO LOS SENTIMIENTOS, NECESIDADES Y PUNTOS DE VISTA DE AQUELLOS A LOS QUE SE LES HAN VIOLADO DERECHOS CIVILES Y POLÍTICOS Y PROPONGO ACCIONES NO VIOLENTAS PARA IMPEDIRLO.	PRODUCCIÓN DE TEXTOS ARGUMENTATIVOS	Producir textos orales y escritos de carácter argumentativo, utilizando recursos que den más precisión al mismo.
11	NATURALEZA Y EVOLUCIÓN DE LA TECNOLOGÍA	COMP. TECNOLOGÍA	DESCRIBE CÓMO LOS PROCESOS DE INNOVACIÓN, INVESTIGACIÓN, DESARROLLO Y EXPERIMENTACIÓN GUIADOS POR OBJETIVOS, PRODUCEN AVANCES TECNOLÓGICOS.	PRODUCCIÓN DE TEXTOS ESCRITOS Y ORALES	Producir textos escritos orales, de carácter narrativo y descriptivo, respetando la ordenación temporal de lo narrado y manifestando coherencia.
12	APROPIACIÓN Y USO DE LA TECNOLOGÍA	COMP. TECNOLOGÍA	UTILIZA ADECUADAMENTE HERRAMIENTAS INFORMÁTICAS DE USO COMÚN PARA LA BÚSQUEDA Y PROCESAMIENTO DE LA INFORMACIÓN Y LA COMUNICACIÓN DE IDEAS.	ANÁLISIS E INTERPRETACIÓN DE TEXTOS PERIODÍSTICOS	Localizar y utilizar diferentes recursos y fuentes de información de uso habitual en la actividad escolar para satisfacer necesidades concretas de información y aprendizaje.
13	SOLUCIÓN DE PROBLEMAS CON TECNOLOGÍA	COMP. TECNOLOGÍA	INTERPRETA Y REPRESENTA IDEAS SOBRE DISEÑOS, INNOVACIONES O PROTOCOLOS DE EXPERIMENTOS MEDIANTE EL USO DE REGISTROS, TEXTOS, DIAGRAMAS, FIGURAS, PLANOS CONSTRUCTIVOS, MAQUETAS, MODELOS Y PROTOTIPOS, EMPLEANDO PARA ELLO (CUANDO SEA POSIBLE) HERRAMIENTAS INFORMÁTICAS.	COMPRENSIÓN E INTERPRETACIÓN DE TEXTOS LINGÜÍSTICOS Y SIMBÓLICOS	Producir textos empleando articuladamente la imagen y el lenguaje verbal para expresar intenciones concretas de comunicación.

INSTITUCIÓN EDUCATIVA SAN PEDRO CLAVER

ÁREA: LENGUA CASTELLANA

RANGO DE GRADOS: DÉCIMO - ONCE

TRASVERSALIDAD

14	TECNOLOGÍA Y SOCIEDAD	COMP. TECNOLOGÍA	EVALÚA LAS IMPLICACIONES PARA LA SOCIEDAD DE LA PROTECCIÓN A LA PROPIEDAD INTELECTUAL EN TEMAS COMO DESARROLLO Y UTILIZACIÓN DE LA TECNOLOGÍA.	DESARROLLO DE TALLERES INDIVIDUALES Y EN GRUPO	Utilizar las formas lingüísticas más adecuadas a las características de la situación de comunicación (intención comunicativa y contexto) en las producciones propias.
15	CULTURA Y COMPORTAMIENTO DE GÉNERO	COMP. EDUCACIÓN SEXUAL	COMPRENDO QUE LA CULTURA HA ASIGNADO COMPORTAMIENTOS A CADA GÉNERO QUE PUEDO MODIFICAR PARA QUE SEAN MÁS EQUITATIVOS Y PERMITAN A MUJERES Y HOMBRES DESARROLLARSE COMO INDIVIDUOS, PAREJA, FAMILIA Y MIEMBROS DE UNA SOCIEDAD	TECNICAS DE DISCUSIÓN GRUPAL	Apreciar en diferentes contextos los aportes que hacen las personas a la sociedad sin importar las diferencias individuales
16	CONSTRUCCIÓN DE AMBIENTES DE RESPETO	COMP. EDUCACIÓN SEXUAL	PARTICIPO EN LA CONSTRUCCIÓN DE AMBIENTES PLURALISTAS EN LOS QUE TODOS LOS MIEMBROS DE LA COMUNIDAD PUEDAN ELEGIR Y VIVIR LIBREMENTE SU ORIENTACIÓN SEXUAL SIN DISCRIMINACIÓN, RIESGOS, AMENAZAS Y COERCIONES	ESTUDIOS Y ANALISIS DE CASOS	Reconocer las funciones de los medios de comunicación: Radio, Televisión, periódico e internet
17	COMP. FORMACIÓN SOCIAL	EDUCACIÓN AMBIENTAL	Reconoce y valora la formación en educación ambiental como una estrategia para reutilizar, reducir y mejorar el entorno escolar	DESARROLLO DE TALLERES INDIVIDUALES Y EN GRUPO	Identificar y proponer valores encaminados a cuidar, proteger y conservar el medio ambiente
18	COMPO. LÚDICO	EDUCACIÓN AMBIENTAL	Conoce y aplica técnicas para la elaboración de textos, dibujos, carteleras, artesanías y recreación ecológica	ELABORACIÓN DE TEXTOS ESCRITOS	Elaborar textos escritos con contenido ecológico